



## CONVEYING SOLUTIONS





# ILCHMANN FÖRDERTECHNIK GMBH



Die ILCHMANN Fördertechnik GmbH ist ein inhabergeführtes, mittelständisches Unternehmen mit Sitz in Deutschland und spezialisiert auf maßgeschneiderte Schüttgutfördertechnik.

Seit 1992 entwickeln, konstruieren und liefern wir Förderanlagen für anspruchsvolle industrielle Anwendungen – mit klarem Fokus auf Betriebssicherheit, Langlebigkeit und wirtschaftlichen Betrieb.

Unser Leistungsspektrum reicht von Einzelförderern bis hin zu kompletten Förderlinien. Zum Portfolio gehören unter anderem Kettenförderer, Schneckenförderer, Becherwerke sowie hygienische und kundenspezifische Sonderlösungen. Unser Schwerpunkt liegt auf der Agrar-, Lebensmittel-, Futtermittel-, Chemie- und verarbeitenden Industrie, insbesondere auf der Ölsaatenverarbeitung.

Unsere Fördertechnik kommt bei verschiedensten Schüttgütern zum Einsatz, darunter:

- Ölsaaten wie Raps, Sonnenblumenkerne und Sojabohnen
- Getreide, Mais, Weizen, Kleie, Flocken und Stärkeprodukte
- Mehle, Schrote, Presskuchen, Pellets und Nebenprodukte
- Industrielle Schüttgüter wie Lignin, Düngemittel, Pulver und Granulate

*ILCHMANN Fördertechnik GmbH is a privately owned, medium-sized company based in Germany, specialising in custom bulk material conveying technology.*

*Since 1992, we have been engineering, designing, and delivering conveying systems for demanding industrial applications, with a clear focus on operational safety, long service life, and economical operation.*

*Our scope of supply ranges from individual conveyors to complete conveying lines. The portfolio includes drag chain conveyors, screw conveyors, bucket elevators, as well as hygienic executions and custom-made special solutions. A particular focus lies in the agricultural, food, feed, chemical, and processing industries, especially in oilseed processing.*

*Our conveying solutions are used for a wide range of bulk materials, including:*

- *oilseeds such as rapeseed, sunflower seeds, and soybeans*
- *grains, corn, wheat, bran, flakes, and starch products*
- *meals, press cake, pellets, and process by-products*
- *industrial bulk solids such as lignin, fertilizers, powders, and granulated materials*



## INHALT

DAS KOMPLETTE PROGRAMM DER FÖRDERTECHNIK	4
KOMPETENZ VON DER PLANUNG BIS ZUM BETRIEB	6

### TROGKETTENFÖRDERER

TROGKETTENFÖRDERER – HORIZONTAL	h-TKF	8
TROGKETTENFÖRDERER – RUNDBODEN	RB-TKF	10
TROGKETTENFÖRDERER – ANSTIEGEND	i-TKF	12
HORIZONTAL KÜHLER KETTENFÖRDERER	KKF	14

### SCHNECKENFÖRDERER

SCHNECKENFÖRDERER	TSF	16
-------------------	-----	----

### BECHERWERKE

GURTBECHERWERKE	GBW	18
KETTENBECHERWERKE – STANDARD	KBW	20
KETTENBECHERWERKE – EINSCHNÜR	KBW	22

### FLACHSCHIEBER

FLACHSCHIEBER – HANDRAD	FS-HR	24
FLACHSCHIEBER – ELEKTRISCH	FS-EL	26
FLACHSCHIEBER – PNEUMATISCH	FS-PZ	28
FLACHSCHIEBER AUSFÜHRUNGEN		29

### WEITERE INFORMATIONEN

GEHÄUSEWERKSTOFFE	30
FÖRDERKETTEN	31
WELLENDICHTUNGEN	32
ELEVATORBECHER	33
ELEVATORGURTE	34
ANTRIEBSKONZEPTE	36
SCHÜTTGEWICHTE	37
SONDERFÖRDERER	38

## CONTENT

OUR SCOPE OF SUPPLY	4
FROM PLANNING TO LONG-TERM OPERATION	6

### CHAIN CONVEYORS

CHAIN CONVEYORS – HORIZONTAL	h-TKF	8
CHAIN CONVEYORS – ROUND BOTTOM	RB-TKF	10
CHAIN CONVEYORS – INCLINED	i-TKF	12
HORIZONTAL COOLER CHAIN CONVEYOR	KKF	14

### SCREW CONVEYORS

SCREW CONVEYORS	TSF	16
-----------------	-----	----

### BUCKET ELEVATORS

BELT BUCKET ELEVATORS	GBW	18
CHAIN BUCKET ELEVATORS – STANDARD	KBW	20
CHAIN BUCKET ELEVATORS – POSITIVE DISCHARGE	KBW	22

### SLIDE GATES

SLIDE GATES – HANDWHEEL	FS-HR	24
SLIDE GATES – ELECTRICAL	FS-EL	26
SLIDE GATES – PNEUMATIC	FS-PZ	28
SLIDE GATE DESIGNS		29

### FURTHER INFORMATION

CASING MATERIALS	30
CONVEYOR CHAINS	31
SHAFT SEALS	32
ELEVATOR BUCKETS	33
ELEVATOR BELTS	34
DRIVE SOLUTIONS	36
BULK DENSITIES	37
SPECIAL CONVEYORS	38

### TROGKETTENFÖRDERER

ILCHMANN Trogkettenförderer sind auf wartungsarmen Dauerbetrieb bei hohen mechanischen Belastungen ausgelegt und haben sich unter anspruchsvollen Prozess- sowie Umgebungsbedingungen bewährt. Auch komplexe Linienführungen lassen sich prozesssicher realisieren. Für eine restfreie Produktförderung stehen Ausführungen mit Rundboden zur Verfügung. Gasdichte Ausführungen gemäß ATEX-Anforderungen ermöglichen den Einsatz in explosionsgefährdeten Bereichen.



### CHAIN CONVEYORS

*ILCHMANN chain conveyors are designed for low-maintenance continuous operation under high mechanical loads and have proven their reliability in demanding process and environmental conditions. Even complex conveying layouts can be implemented with a high level of process reliability. For complete product clean-out, round-bottom designs are available. Gas-tight versions in accordance with ATEX requirements enable operation in hazardous areas.*

### SCHNECKENFÖRDERER

ILCHMANN Schneckenförderer werden für unterschiedlichste Aufgabenstellungen ausgelegt und sind mit konstanter Flügelsteigung für reine Förderaufgaben, mit progressiver Flügelsteigung für kontrollierte Austragsanwendungen (z.B. Siloabzug) oder als Stopferschnecken für Extrakteur-, Toaster- oder Pressenbeschickungen verfügbar. Schneckenförderer eignen sich für den horizontalen oder ansteigenden Transport. Für den Einsatz in explosionsgefährdeten Bereichen stehen gasdichte Ausführungen gemäß ATEX-Anforderungen zur Verfügung.



### SCREW CONVEYORS

*ILCHMANN Screw Conveyors are engineered for a wide range of applications and are available with constant pitch for standard conveying duties, with progressive pitch for controlled discharge applications (e.g. silo extraction), or as plug screw conveyors for extractor/toaster feeding, or force feeding duties such as press feeding. Screw conveyors are suitable for horizontal or inclined conveying. For operation in potentially explosive atmospheres, gas-tight versions in accordance with ATEX requirements are available.*

### BECHERWERKE

ILCHMANN Becherwerke sind eine effiziente Lösung für die vertikale Förderung unterschiedlichster Schüttgüter bei hohen Förderleistungen. Sie sind als Gurt- oder Kettenbecherwerke erhältlich und werden anwendungsspezifisch ausgelegt. Moderne Überwachungssysteme kontrollieren Gurtlauf, Lagertemperaturen, Drehzahl und Schlupf. In Kombination mit Druckentlastungssystemen wird ein sicherer und zuverlässiger Betrieb auch in explosionsgefährdeten Bereichen gemäß ATEX-Anforderungen gewährleistet.



### BUCKET ELEVATORS

*ILCHMANN Bucket Elevators provide an efficient solution for vertical conveying of a wide range of bulk materials at high capacities. They are available as belt or chain bucket elevators to suit specific application requirements. Modern monitoring systems monitor belt tracking, bearing temperatures, speed, and slip. In combination with pressure relief systems, safe and reliable operation is ensured, including in potentially explosive atmospheres in accordance with ATEX requirements.*

## GURTTASCHENFÖRDERER

ILCHMANN Gurttaschenförderer ermöglichen die vertikale Förderung besonders anspruchsvoller Schüttgüter, etwa abrasiver, klebriger oder empfindlicher Produkte. Die Produktaufgabe und -abgabe erfolgt kontrolliert durch Schwerkraft, wodurch eine schonende und prozesssichere Förderung gewährleistet wird. Die Fördergeschwindigkeit liegt in der Regel unter 1 m/s. Gurttaschenförderer eignen sich zudem für Heißgüter sowie für grobstückige Fördergüter mit Kantenlängen bis zu 400 mm und werden anwendungsspezifisch ausgelegt.



## GIRDLE POCKET ELEVATORS

*ILCHMANN girdle pocket elevators provide a reliable solution for vertical transport of difficult bulk materials, including abrasive, sticky, and sensitive products. Material feeding and discharge occur by gravity, ensuring controlled handling and stable process conditions. Conveying speeds are typically below 1 m/s, ensuring low wear and gentle product treatment. The design is suitable for hot materials as well as coarse bulk solids with edge lengths of up to 400 mm. Each elevator is engineered specifically to meet the requirements of the respective application.*

## GURTFÖRDERER

ILCHMANN Muldengurtförderer eignen sich für horizontale und leicht ansteigende Förderaufgaben mit hohen Förderleistungen sowie langen Förderstrecken. In offener Bauweise wird der Gurt über Tragrollenstationen geführt; optional sind Ausführungen mit Regenhauben verfügbar. Alternativ können vollständig geschlossene, staubgeschützte Ausführungen realisiert werden, angepasst an die jeweiligen Prozess- und Umgebungsanforderungen, insbesondere bei witterungsexponierten Anlagen, erhöhten Staubanforderungen oder sensiblen Fördergütern im Dauerbetrieb.

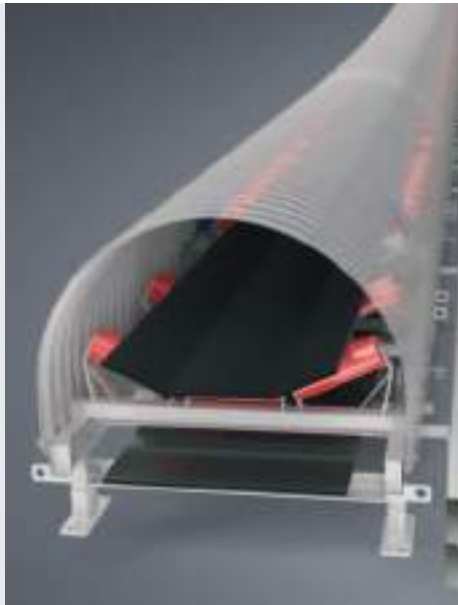

## BELT CONVEYORS

*ILCHMANN Belt Conveyors are suitable for horizontal and slightly inclined conveying applications with high capacities and long conveying distances. In open design, the belt is guided over carrying idler stations; executions with rain covers are available as an option. Alternatively, fully enclosed, dust-tight designs can be implemented, adapted to specific process and environmental requirements, particularly for weather-exposed installations, increased dust control requirements, or sensitive bulk materials in continuous operation.*

## FLACHSCHIEBER

ILCHMANN Flachschieber dienen dem sicheren Absperrn und Dosieren trockener, frei fließender Schüttgüter und Granulate. Sie werden überwiegend unter Kettenförderern sowie an Siloausträgen eingesetzt. Die Antriebe sind wahlweise manuell (Hand- oder Haspelrad), pneumatisch oder motorisch ausgeführt. Das Schieberblatt ist mit nachstellbarer Abdichtung sowie Stellungsanzeige verfügbar. Optional sind ILCHMANN Flachschieber auch in geschützter Ausführung für den Einsatz in explosionsgefährdeten Bereichen gemäß ATEX-Anforderungen lieferbar.



## SLIDE GATES

*ILCHMANN Slide Gates are used for the safe isolation and controlled dosing of dry, free-flowing bulk materials. They are primarily installed under chain conveyors and at silo discharges. Drive options include manual (handwheel or chain wheel), pneumatic, or electric actuation. The slide plate is available with an adjustable sealing system and a position indicator. Optionally, ILCHMANN flat slide gates can be supplied in protected designs for operation in potentially explosive atmospheres in accordance with ATEX requirements.*

# KOMPETENZ VON DER PLANUNG BIS ZUM BETRIEB

## COMPETENCE FROM PLANNING TO LONG-TERM OPERATION

Jede Förderlösung beginnt bei ILCHMANN mit dem präzisen Verständnis der Aufgabenstellung – stets im Kontext der gesamten Anlage. Wir erfassen Fördergut, Prozessanforderungen, Durchsatzleistungen, Betriebsbedingungen, Platzverhältnisse sowie sicherheitsrelevante Rahmenbedingungen.

### BERATUNG

Auf Basis dieser Erkenntnisse entwickeln wir ein schlüssiges Förderkonzept. Förderprinzipien, Linienführungen und Übergabepunkte werden definiert und hinsichtlich Funktion, Betriebssicherheit, Wartungszugänglichkeit und Wirtschaftlichkeit bewertet.

### KONZEPTION

Unsere Förderer werden vollständig dreidimensional konstruiert und können direkt in kundenseitige 3D-Anlagenmodelle integriert werden. So lassen sich Aufstellungsvarianten, Linienführungen und Schnittstellen frühzeitig validieren. Alle eingesetzten Komponenten werden gezielt für die geltenden Betriebsbedingungen und Prozessanforderungen ausgelegt.

### KONSTRUKTION

Die Konstruktion wird transparent dokumentiert und gemeinsam mit dem Kunden abgestimmt. Anpassungen werden strukturiert umgesetzt, bis eine freigegebene Lösung vorliegt, die sowohl die technischen Anforderungen als auch die betrieblichen Erwartungen erfüllt.

### FREIGABE

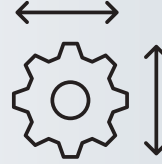

### CONSULTATION

*Every conveying solution at ILCHMANN begins with a thorough understanding of the task — always in the context of the overall plant. We assess the conveyed material, process requirements, capacity targets, operating conditions, spatial constraints, and safety-related parameters.*

### CONCEPT

*Based on these insights, we develop a coherent conveying concept. Conveyor principles, routing, and transfer points are defined and evaluated with regard to functionality, operational reliability, maintenance accessibility, and economic efficiency.*

### ENGINEERING

*Our conveyors are fully engineered in three dimensions and can be directly integrated into customer-provided 3D plant models. This enables early validation of conveyor routing, equipment positioning, and interfaces. All components are specifically designed to suit the applicable operating conditions and process requirements.*

### APPROVAL

*The engineering is documented transparently and reviewed together with the customer. Adjustments are implemented in a structured manner until a fully approved solution is achieved that meets both technical requirements and operational expectations.*

Die Fertigung erfolgt über ein bewährtes Netzwerk langjähriger, qualifizierter Partner. Einkauf, Terminverfolgung und Fertigungs-koordination werden zentral durch ILCHMANN gesteuert. So stellen wir sicher, dass Qualitätsanforderungen, technische Details und Termine konsequent eingehalten werden.

## PRODUKTION

Während der Fertigung begleiten wir jedes Projekt durch gezielte Prüfungen. Baugruppen, Schweißnähte, Passungen und Funktionsmerkmale werden kontrolliert und dokumentiert. Jede Anlage wird mit einer vollständigen technischen Dokumentation ausgeliefert, die eine klare Zuordnung und spätere Wartung erleichtert.

## DOKUMENTATION

Verpackung, Kennzeichnung und Transport werden projektbezogen geplant. Wir koordinieren nationale und internationale Lieferungen inklusive Transportlogistik, Zollformalitäten und export-relevanter Unterlagen. So stellen wir sicher, dass die Anlagen termingerecht und vollständig am Einsatzort ankommen.

## LOGISTIK

Auch nach der Inbetriebnahme bleiben wir ein verlässlicher Ansprechpartner und unterstützen mit technischer Beratung, Ersatzteilen und Anpassungen im laufenden Betrieb. Eine langfristig gesicherte Ersatzteilverfügbarkeit gewährleistet die nachhaltige Nutzbarkeit der Anlagen.

## BETREUUNG

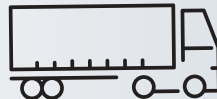
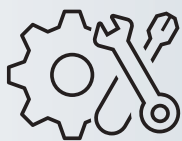

## MANUFACTURING

*Manufacturing is carried out through a proven network of long-standing, qualified partners. Procurement, scheduling, and manufacturing coordination are centrally managed by ILCHMANN. This ensures that quality requirements, technical details, and delivery schedules are consistently maintained.*

## DOCUMENTATION

*Throughout the manufacturing phase, each project is supported by targeted inspections. Assemblies, welds, fits, and functional features are checked and documented. Each system is delivered with comprehensive technical documentation to support identification, maintenance, and long-term operation.*

## LOGISTICS

*Packaging, labelling, and transport are planned on a project-specific basis. We coordinate national and international deliveries, including transport logistics, customs formalities, and export-related documentation. This ensures complete and on-time delivery to the installation site.*

## SUPPORT

*Even after commissioning, we remain a reliable partner, providing technical assistance, spare parts and operational adjustments. Long-term spare parts availability ensures sustainable, reliable plant operation.*

# TROGKETTENFÖRDERER – HORIZONTAL

## CHAIN CONVEYORS – HORIZONTAL

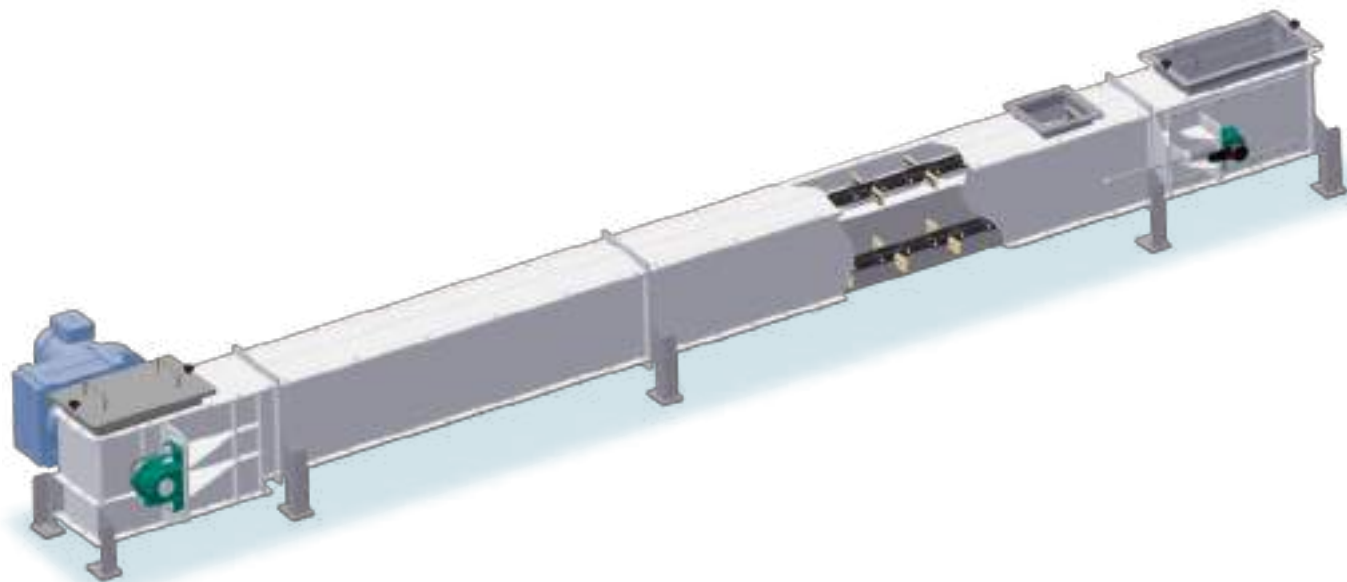

### FÖRDERLEISTUNGEN CAPACITIES

Fördergeschwindigkeit Conveying Speed

		0,20	0,225	0,25	0,275	0,30	0,325	0,35	0,375	0,40	0,425	0,45	0,475	0,50	0,55	0,60	0,65	0,70	m/s
<b>h-TKF 180 / 360</b>	Q <sub>m</sub>	21	24	27	29	32	35	37	40	43	45	48	51	53	59	64	69	75	m <sup>3</sup> /h
<b>h-TKF 270 / 360</b>	Q <sub>m</sub>	32	36	40	44	48	52	56	60	64	68	72	76	80	88	96	104	112	m <sup>3</sup> /h
<b>h-TKF 290 / 470</b>	Q <sub>m</sub>	48	54	60	66	72	78	84	90	96	101	107	113	119	131	143	155	167	m <sup>3</sup> /h
<b>h-TKF 330 / 508</b>	Q <sub>m</sub>	62	69	77	85	92	100	108	116	123	131	139	146	154	170	185	200	216	m <sup>3</sup> /h
<b>h-TKF 400 / 508</b>	Q <sub>m</sub>	75	84	93	103	112	121	131	140	149	159	168	177	187	206	224	243	262	m <sup>3</sup> /h
<b>h-TKF 500 / 508</b>	Q <sub>m</sub>	93	105	117	128	140	152	163	175	187	199	210	222	234	257	280	304	327	m <sup>3</sup> /h
<b>h-TKF 500 / 660</b>	Q <sub>m</sub>	123	138	153	169	184	199	215	230	245	260	276	291	306	337	368	398	429	m <sup>3</sup> /h
<b>h-TKF 640 / 660</b>	Q <sub>m</sub>	157	177	196	216	235	255	275	294	314	333	353	373	392	431	471	510	549	m <sup>3</sup> /h
<b>h-TKF 800 / 660</b>	Q <sub>m</sub>	196	221	245	270	294	319	343	368	392	417	441	466	490	539	588	637	686	m <sup>3</sup> /h
<b>h-TKF 800 / 800</b>	Q <sub>m</sub>	244	275	305	336	366	397	427	458	488	519	549	580	610	671	732	793	854	m <sup>3</sup> /h
<b>h-TKF 1000 / 660</b>	Q <sub>m</sub>	245	276	306	337	368	398	429	460	490	521	552	582	613	674	735	797	858	m <sup>3</sup> /h
<b>h-TKF 1000 / 800</b>	Q <sub>m</sub>	305	343	381	420	458	496	534	572	610	648	686	725	763	839	915	992	1068	m <sup>3</sup> /h

Förderleistung basiert auf 90% Füllung  
Conveying Capacity based on 90% filling

Q<sub>m</sub> = Förderleistung  
Q<sub>m</sub> = Conveying Capacity

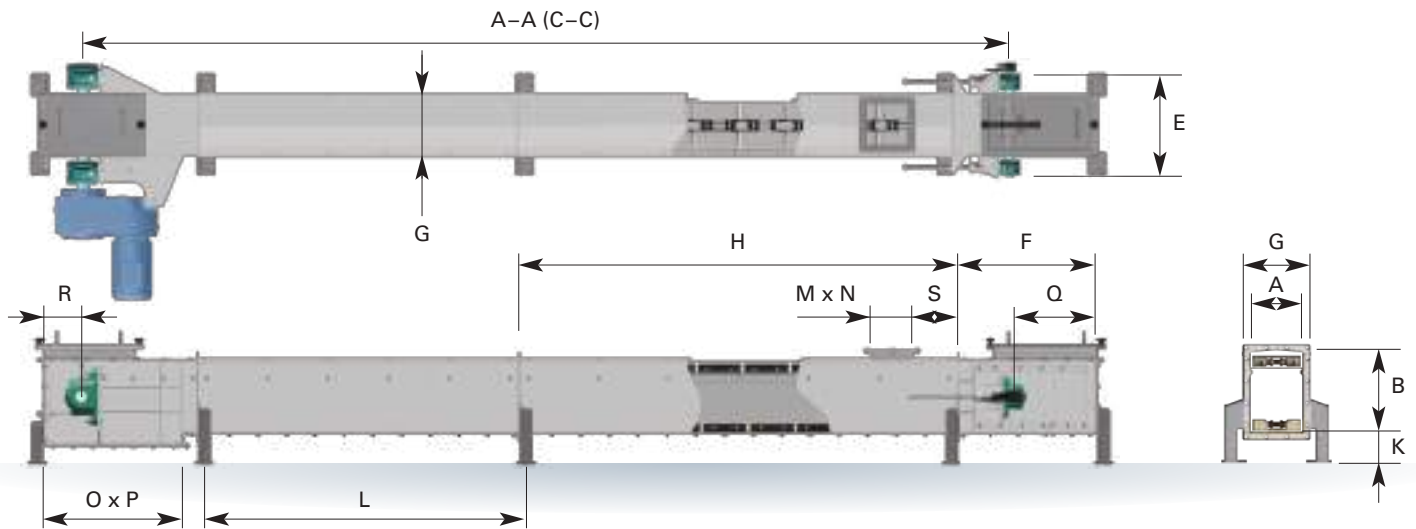

## ABMESSUNGEN DIMENSIONS

			h-TKF 180	h-TKF 270	h-TKF 290	h-TKF 330	h-TKF 400	h-TKF 500	h-TKF 500	h-TKF 640	h-TKF 800	h-TKF 800	h-TKF 1000	h-TKF 1000	
lichte Trogweite	<i>inner Trough Width</i>	<b>A</b>	180	270	290	330	400	500	500	640	800	800	1000	1000	[mm]
lichte Troghöhe	<i>inner Trough Height</i>	<b>B</b>	360	360	470	508	508	508	660	660	660	800	660	800	[mm]
Breite Spannkopf	<i>Tail Section Width</i>	<b>E</b>	640	730	810	850	920	1020	1070	1220	1380	1450	1580	1650	[mm]
Länge Spannkopf	<i>Tail Section Length</i>	<b>F</b>	860	860	1025	1040	1040	1040	1040	1100	1320	1320	1320	1320	[mm]
Breite Trog	<i>Trough Width</i>	<b>G</b>	260	370	390	430	520	620	620	760	920	920	1120	1120	[mm]
Länge Trog	<i>Trough Length</i>	<b>H</b>	3000	3000	3000	3000	3000	3000	3000	3000	3000	3000	3000	3000	[mm]
empfohlener Abstand zum Boden	<i>recommended Clearance to Floor</i>	<b>K</b>	100	100	100	150	150	150	150	200	200	200	200	200	[mm]
Abstützungen max. Abstand	<i>Support Feet max. distance</i>	<b>L</b>	6,0	6,0	6,0	6,0	6,0	6,0	6,0	6,0	6,0	6,0	6,0	6,0	[m]
Einlauf, Min.-Abstand	<i>Inlet, min. offset</i>	<b>S</b>	150	150	150	200	200	200	200	300	300	300	300	300	[mm]
Einlauf Breite	<i>Inlet Width</i>	<b>M</b>	180	270	290	330	400	500	500	640	800	800	1000	1000	[mm]
Länge	<i>Length</i>	<b>N</b>	180	270	290	330	400	500	500	640	800	800	1000	1000	[mm]
Abstand Welle / Stirnplatte	<i>Shaft / End distance</i>	<b>Q</b>	485	485	595	595	595	595	595	620	800	800	800	800	[mm]
Auslauf Breite	<i>Outlet Width</i>	<b>O</b>	180	270	290	330	400	500	500	640	800	800	1000	1000	[mm]
Länge	<i>Length</i>	<b>P</b>	550	550	750	800	800	800	1000	1000	1000	1200	1000	1200	[mm]
Abstand Welle / Stirnplatte	<i>Shaft / End distance</i>	<b>R</b>	180	180	235	254	254	254	330	330	330	400	330	400	[mm]
Wellenabdichtung Antriebs-/Spannkopf	<i>Shaft Sealings Head/Tail Section</i>		siehe Seite 32 / see page 32												
Antriebslager	<i>Head Bearings</i>		SN	SN	SN	SN	SN	SN	SN	SN	SN	SN	SN	SN	[mm]
			Ø65	Ø65	Ø80	Ø80	Ø90	Ø90	Ø90	Ø110	Ø110	Ø125	Ø110	Ø125	[mm]
Spannlager	<i>Take-up Bearings</i>		SN	SN	SN	SN	SN	SN	SN	SN	SLG	SLG	SLG	SLG	[mm]
			Ø40	Ø40	Ø65	Ø65	Ø65	Ø65	Ø80	Ø80	Ø80	Ø100	Ø80	Ø100	[mm]
Förderkette DIN 8165, (s.S.31)	<i>Typical Chain DIN 8165 (s.p.31)</i>		FV90	FV112	FV112	FV180	FV250	FV250	FV250	FV315	FV315	FV500	2xFV250	2xFV315	

Blechstärken		<i>Wall Thickness</i>														
Bodenblech	<i>Bottom</i>	4	4	5	5	6	6	6	8	8	10	8	10		[mm]	
Seitenwand	<i>Sidewall</i>	3	3	4	4	5	5	5	6	6	6	6	6		[mm]	
Deckel	<i>Cover</i>	2	2	2	3	3	3	3	3	3	3	4	4		[mm]	

SN = Stehlager / Pillow Block Bearing

SLG = Spannlager / Center Push Take-up Bearing

# TROGKETTENFÖRDERER – RUNDBODEN

## CHAIN CONVEYORS – ROUND BOTTOM

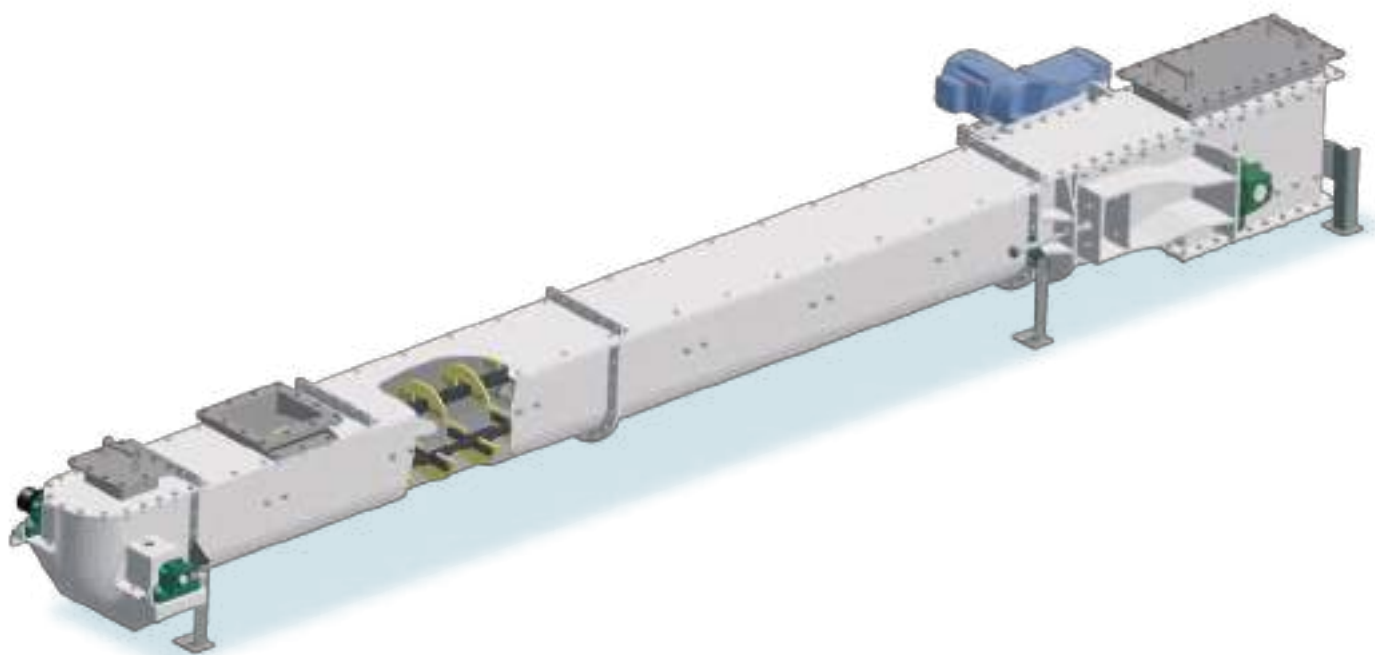

### FÖRDERLEISTUNGEN CAPACITIES

		Fördergeschwindigkeit <i>Conveying Speed</i>																	
		0,20	0,225	0,25	0,275	0,30	0,325	0,35	0,375	0,40	0,425	0,45	0,475	0,50	0,55	0,60	0,65	0,70	m/s
<b>RB 200 / 360</b>	Q <sub>m</sub>	17	19	22	24	26	28	30	32	34	37	39	41	43	47	52	56	60	m <sup>3</sup> /h
<b>RB 250 / 420</b>	Q <sub>m</sub>	25	28	31	34	37	40	43	46	49	52	56	59	62	68	74	80	86	m <sup>3</sup> /h
<b>RB 290 / 420</b>	Q <sub>m</sub>	30	34	38	41	45	49	53	56	60	64	68	71	75	83	90	98	105	m <sup>3</sup> /h
<b>RB 330 / 420</b>	Q <sub>m</sub>	33	37	41	45	49	53	57	61	65	69	74	78	82	90	98	106	114	m <sup>3</sup> /h
<b>RB 400 / 470</b>	Q <sub>m</sub>	49	55	61	67	74	80	86	92	98	104	110	116	123	135	147	159	172	m <sup>3</sup> /h
<b>RB 500 / 490</b>	Q <sub>m</sub>	63	71	78	86	94	102	110	118	126	133	141	149	157	173	188	204	220	m <sup>3</sup> /h
<b>RB 640 / 490</b>	Q <sub>m</sub>	83	94	104	115	125	135	146	156	167	177	187	198	208	229	250	271	292	m <sup>3</sup> /h

Förderleistung basiert auf 90% Füllung  
*Conveying Capacity based on 90% filling*

Q<sub>m</sub> = Förderleistung  
 Q<sub>m</sub> = *Conveying Capacity*

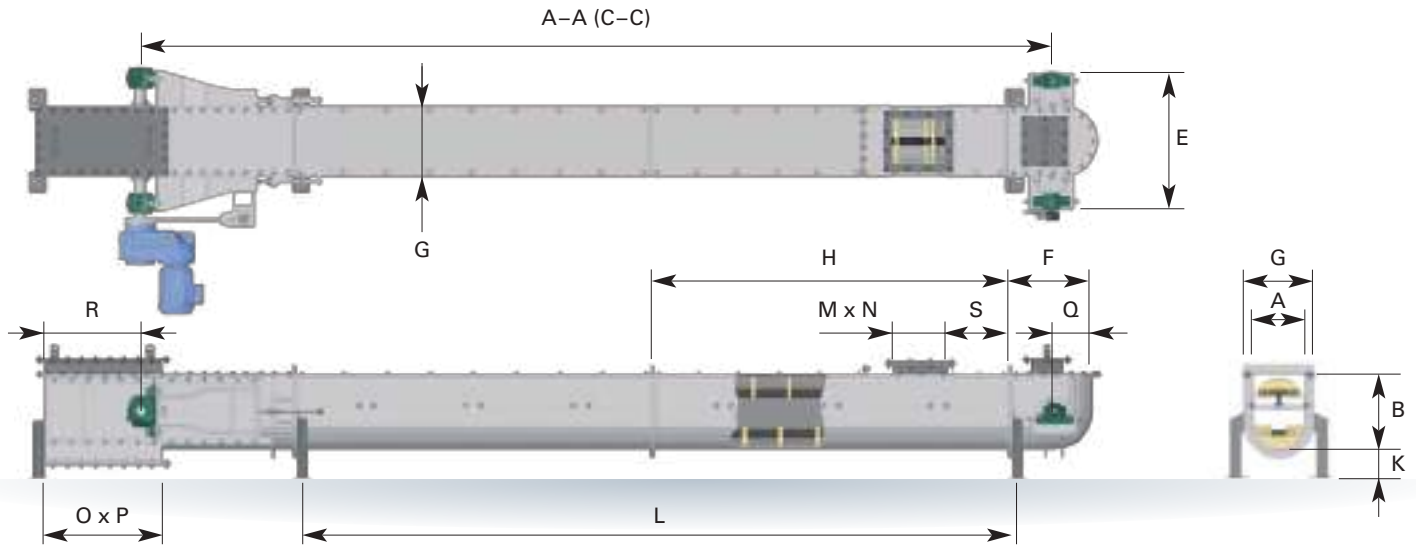

## ABMESSUNGEN DIMENSIONS

			RB 200	RB 250	RB 290	RB 330	RB 400	RB 500	RB 640		
lichte Trogweite	<i>inner Trough Width</i>	<b>A</b>	200	250	290	330	400	500	640	[mm]	
lichte Troghöhe	<i>inner Trough Height</i>	<b>B</b>	360	420	420	420	470	490	490	[mm]	
Breite Umlenkkopf	<i>Tail Section Width</i>	<b>E</b>	700	750	820	870	950	1050	1180	[mm]	
Länge Umlenkkopf	<i>Tail Section Length</i>	<b>F</b>	435	465	465	465	490	530	530	[mm]	
Breite Trog	<i>Trough Width</i>	<b>G</b>	280	350	390	430	520	620	760	[mm]	
Länge Trog	<i>Trough Length</i>	<b>H</b>	3000	3000	3000	3000	3000	3000	3000	[mm]	
empfohlener Abstand zum Boden	<i>recommended Clearance to Floor</i>	<b>K</b>	100	100	100	150	150	150	200	[mm]	
Abstützungen max. Abstand	<i>Support Feet max. distance</i>	<b>L</b>	6,0	6,0	6,0	6,0	6,0	6,0	6,0	[m]	
Einlauf, Min.-Abstand	<i>Inlet, min. offset</i>	<b>S</b>	150	150	150	200	200	200	300	[mm]	
Einlauf Breite	<i>Inlet Width</i>	<b>M</b>	200	250	290	330	400	500	640	[mm]	
Länge	<i>Length</i>	<b>N</b>	200	250	290	330	400	500	640	[mm]	
Abstand Welle / Stirnplatte	<i>Shaft / End distance</i>	<b>Q</b>	185	215	215	215	240	250	250	[mm]	
Auslauf Breite	<i>Outlet Width</i>	<b>O</b>	200	250	290	330	400	500	640	[mm]	
Länge	<i>Length</i>	<b>P</b>	550	650	650	650	750	750	750	[mm]	
Abstand Welle / Stirnplatte	<i>Shaft / End distance</i>	<b>R</b>	515	545	545	545	570	580	580	[mm]	
Wellenabdichtung Antriebs-/Umlenkkopf	<i>Shaft Sealings Head/Tail Section</i>		siehe Seite 32 / see page 32								
Antriebslager	<i>Head Bearings</i>		SN	SN	SN	SN	SN	SN	SN		
			Ø65	Ø65	Ø80	Ø80	Ø80	Ø90	Ø110	[mm]	
Umlenklager	<i>Tail Bearings</i>		SN	SN	SN	SN	SN	SN	SN		
			Ø40	Ø40	Ø65	Ø65	Ø65	Ø80	Ø80	[mm]	
Förderkette DIN 8165, (s.S.31)	<i>Typical Chain DIN 8165 (s.p.31)</i>		FV112	FV112	FV112	FV112	FV250	FV250	FV315		
Blechstärken	<i>Wall Thickness</i>										
Bodenblech	<i>Bottom</i>		4	4	5	5	6	6	8	[mm]	
Seitenwand	<i>Sidewall</i>		4	4	5	5	6	6	8	[mm]	
Deckel	<i>Cover</i>		2	2	2	2	2	3	3	[mm]	

SN = Stehlager / Pillow Block Bearing

SLG = Spannlager / Center Push Take-up Bearing

# TROGKETTENFÖRDERER – ANSTIEGEND CHAIN CONVEYORS – INCLINED

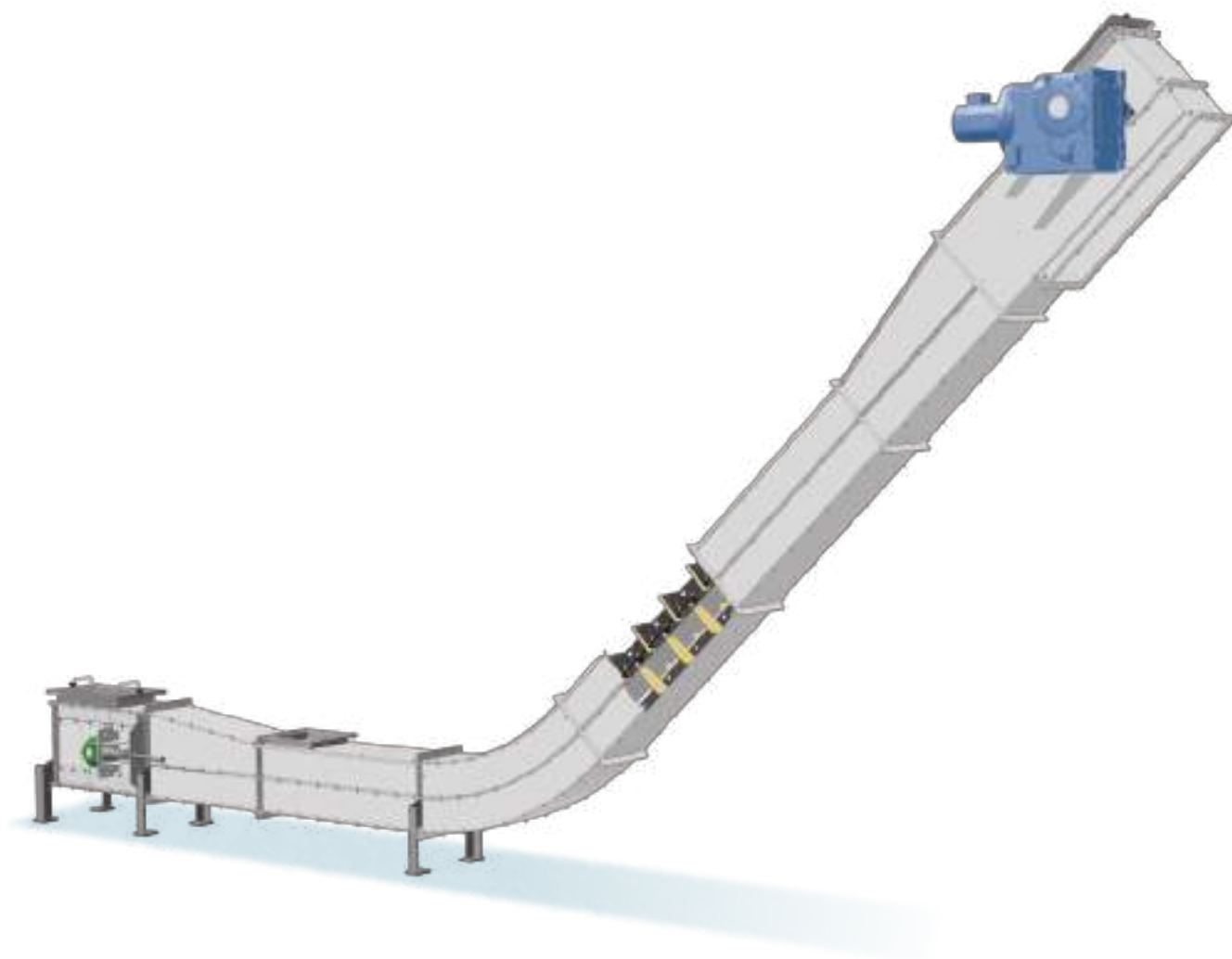

## FÖRDERLEISTUNGEN CAPACITIES

Fördergeschwindigkeit Conveying Speed

		0,20	0,225	0,25	0,275	0,30	0,325	0,35	0,375	0,40	0,425	0,45	0,475	0,50	0,55	0,60	0,65	0,70	m/s
<b>i-TKF 200 / 305</b>	Q <sub>m</sub>	14	16	18	19	21	23	25	26	28	30	32	33	35	39	42	46	49	m <sup>3</sup> /h
<b>i-TKF 290 / 305</b>	Q <sub>m</sub>	22	25	27	30	33	36	38	41	44	47	49	52	55	60	66	71	77	m <sup>3</sup> /h
<b>i-TKF 330 / 406</b>	Q <sub>m</sub>	33	37	42	46	50	54	58	62	67	71	75	79	83	91	100	108	116	m <sup>3</sup> /h
<b>i-TKF 400 / 508</b>	Q <sub>m</sub>	54	61	68	74	81	88	95	101	108	115	122	128	135	149	162	176	189	m <sup>3</sup> /h
<b>i-TKF 500 / 508</b>	Q <sub>m</sub>	68	76	84	93	101	110	118	127	135	143	152	160	169	186	203	219	236	m <sup>3</sup> /h
<b>i-TKF 640 / 508</b>	Q <sub>m</sub>	86	97	108	119	130	140	151	162	173	184	194	205	216	238	259	281	302	m <sup>3</sup> /h
<b>i-TKF 640 / 608</b>	Q <sub>m</sub>	104	117	130	143	156	168	181	194	207	220	233	246	259	285	311	337	363	m <sup>3</sup> /h
<b>i-TKF 810 / 608</b>	Q <sub>m</sub>	131	148	164	180	197	213	230	246	262	279	295	312	328	361	394	426	459	m <sup>3</sup> /h
<b>i-TKF 810 / 708</b>	Q <sub>m</sub>	153	172	191	210	230	249	268	287	306	325	344	364	383	421	459	498	536	m <sup>3</sup> /h
<b>i-TKF 900 / 808</b>	Q <sub>m</sub>	194	219	243	267	292	316	340	365	389	413	437	462	486	535	583	632	680	m <sup>3</sup> /h
<b>i-TKF 1000 / 1010</b>	Q <sub>m</sub>	270	304	338	371	405	439	473	506	540	574	608	641	675	743	810	878	945	m <sup>3</sup> /h

Förderleistung basiert auf 90% Füllung  
Conveying Capacity based on 90% filling

Q<sub>m</sub> = Förderleistung  
Q<sub>m</sub> = Conveying Capacity

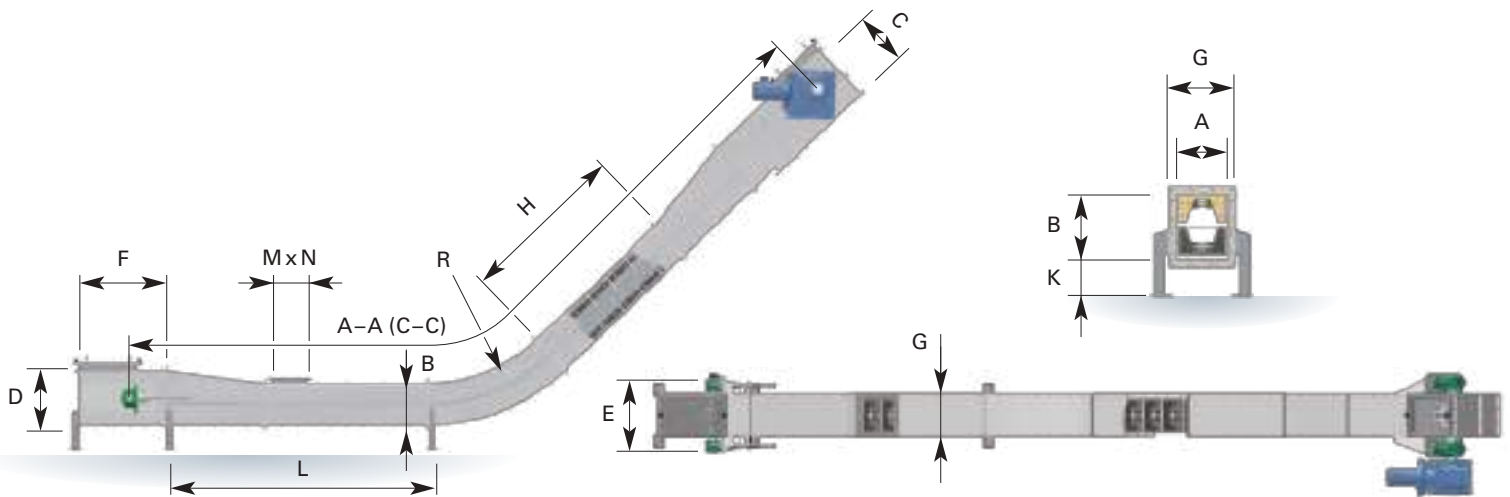

## ABMESSUNGEN DIMENSIONS

			i-TKF 200	i-TKF 290	i-TKF 330	i-TKF 400	i-TKF 500	i-TKF 640	i-TKF 640	i-TKF 810	i-TKF 810	i-TKF 900	i-TKF 1000	
lichte Trogweite	<i>inner Trough Width</i>	<b>A</b>	200	290	330	400	500	640	640	810	810	900	1000	[mm]
lichte Troghöhe	<i>inner Trough Height</i>	<b>B</b>	305	305	406	508	508	508	608	608	708	808	1010	[mm]
li. Höhe Antriebskopf	<i>in. Head Section Height</i>	<b>C</b>	470	470	560	660	660	660	780	800	960	1020	1250	[mm]
li. Höhe Spannkopf	<i>in. Tail Section Height</i>	<b>D</b>	470	470	560	660	660	660	780	800	900	1020	1170	[mm]
Breite Spannkopf	<i>Tail Section Width</i>	<b>E</b>	740	830	870	980	1080	1220	1230	1400	1440	1570	1700	[mm]
Länge Spannkopf	<i>Tail Section Length</i>	<b>F</b>	1025	1025	1075	1100	1100	1100	1320	1320	1350	1350	1650	[mm]
Breite Trog	<i>Trough Width</i>	<b>G</b>	300	390	430	520	620	760	760	930	930	1020	1120	[mm]
Länge Trog	<i>Trough Length</i>	<b>H</b>	3000	3000	3000	3000	3000	3000	3000	3000	3000	3000	3000	[mm]
Kurvenradius, min.	<i>Curve Radius, min.</i>	<b>R</b>	1500	1500	1700	1800	1800	2000	2400	2500	2500	3000	3500	[mm]
empfohlener Abstand zum Boden	<i>recommended Clearance to Floor</i>	<b>K</b>	100	100	100	150	150	150	150	200	200	200	200	[mm]
Abstützungen max. Abstand	<i>Support Feet max. Distance</i>	<b>L</b>	6,0	6,0	6,0	6,0	6,0	6,0	6,0	6,0	6,0	6,0	6,0	[m]
Einlauf	Breite	<b>M</b>	200	290	330	400	500	640	640	810	810	900	1000	[mm]
	Länge	<b>N</b>	200	290	330	400	500	640	640	810	810	900	1000	[mm]
Wellenabdichtung Antriebs-/Spannkopf	<i>Shaft Sealings Head/Tail Section</i>		siehe Seite 32 / see page 32											
Antriebslager	<i>Head Bearings</i>		SN Ø80	SN Ø90	SN Ø100	SN Ø110	SN Ø110	SN Ø110	SN Ø125	SN Ø125	SN Ø140	SN Ø150	SN Ø150	[mm]
Spannlager	<i>Take-up Bearings</i>		SN Ø65	SN Ø65	SN Ø65	SN Ø80	SN Ø80	SN Ø80	SLG Ø80	SLG Ø80	SLG Ø100	SLG Ø100	SLG Ø100	[mm]
Förderkette DIN 8165, (s.S.31)	<i>Typical Chain DIN 8165 (s.p.31)</i>		FV112	FV112	FV250	FV315	FV315	FV315	FV315	FV500	FV500	FV630	FV630	
Blechstärken	<i>Wall Thickness</i>													
Bodenblech	<i>Bottom Plate</i>		5	5	6	6	6	8	8	8	8	8	10	[mm]
Seitenwand	<i>Sidewall</i>		4	4	5	5	5	6	6	6	6	6	6	[mm]
Deckel (90°)	<i>Cover (90°)</i>		2 (4)	2 (4)	3 (4)	3 (4)	3 (4)	3 (5)	3 (5)	3 (6)	3 (6)	3 (6)	4 (8)	[mm]

SN = Stehlager / Pillow Block Bearing

SLG = Spannlager / Center Push Take-up Bearing

# HORIZONTAL KÜHLER KETTENFÖRDERER

## HORIZONTAL COOLER CHAIN CONVEYOR

Der **ILCHMANN Horizontal Kühler Kettenförderer** ist für die kontrollierte Abkühlung von Presskuchen, Pellets und vergleichbaren Schüttgütern ausgelegt. Er kommt überall dort zum Einsatz, wo eine gleichmäßige Kühlwirkung, schonende Produktbehandlung und eine platzsparende Integration in bestehende Anlagen gefordert sind.

The **ILCHMANN horizontal cooler chain conveyor** is designed for the controlled cooling of press cake, pellets, and comparable bulk materials. It is used wherever uniform cooling performance, gentle product handling, and space-efficient integration into existing plants are required.



Das zu kühlende Fördergut wird im oberen Fördertrum langsam und gleichmäßig über die gesamte Breite transportiert. Die Förderbewegung erfolgt mit sehr geringer Geschwindigkeit von ca. 5–20 mm/s. Als Zwischenböden kommen Spaltsiebe zum Einsatz, eine in der Extraktionstechnik bewährte Ausführung. Während der definierten Verweilzeit wird Kühlluft über seitliche Öffnungen im unteren Gehäusebereich angesaugt, durch die Spaltsiebe und das Fördergut geführt und anschließend über Absaugstutzen in den Gehäusedeckeln abgeführt. Auf diese Weise wird dem Produkt gleichmäßig Wärme entzogen, ohne es mechanisch zu belasten.

The product to be cooled is conveyed in the upper conveyor section, gently and evenly across the full width. The conveying speed is very low of approximately 5–20 mm/s. Wedge wire screens are used as intermediate bottoms, a design proven in extraction technology. During the defined residence time, cooling air is drawn in through side openings in the lower housing section, guided through the wedge wire screens and the product bed, and discharged via extraction nozzles in the housing covers. In this way, heat is removed uniformly from the product without exposing it to additional mechanical stress.

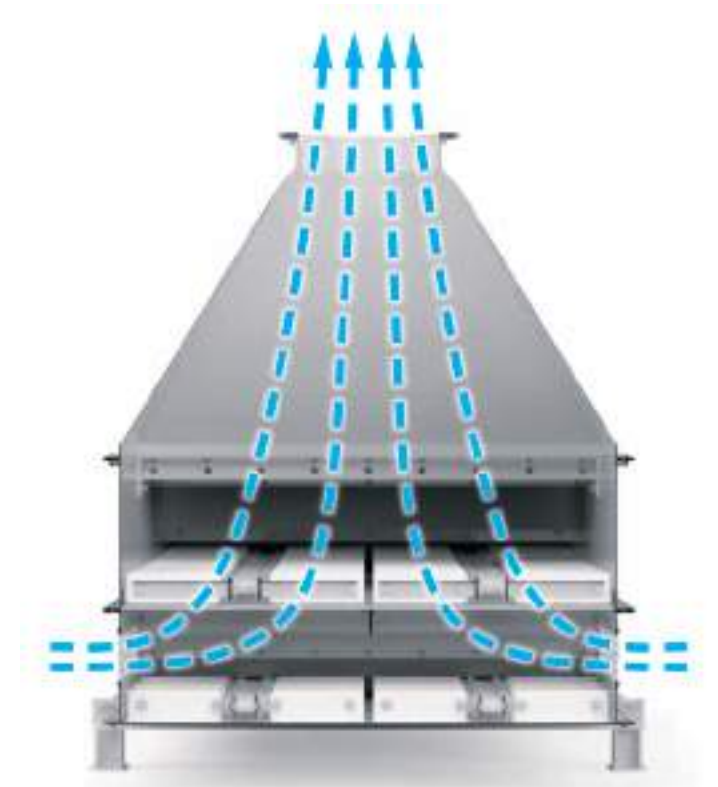

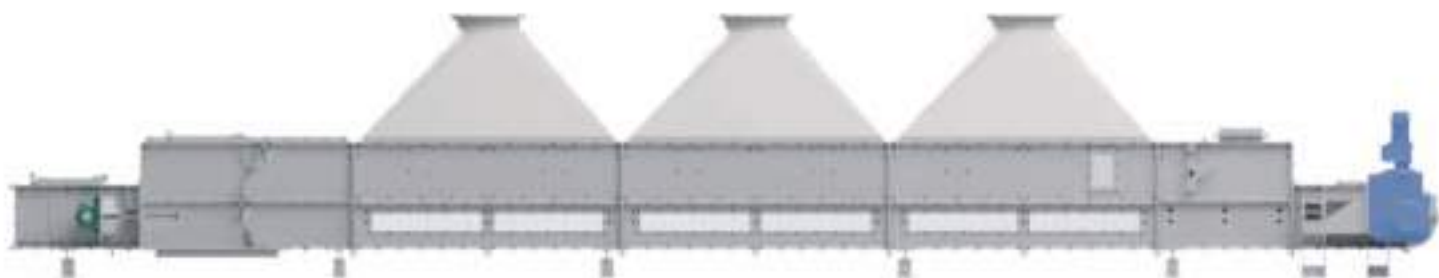

## TECHNISCHE MERKMALE

- Horizontaler Durchlaufkühler für kontinuierlichen Prozessbetrieb
- Modular aufgebautes System zur Anpassung an unterschiedliche Anlagenkonzepte
- 5 Baugrößen in Breiten von KKF 500, KKF 800, KKF 1000, KKF 1200 und KKF 1600
- Kühlleistung skalierbar über Kühlstreckenlänge oder Gerätebreite
- Kühlleistungen bis zu  $\Delta T \approx 60 \text{ }^\circ\text{C}$ , abhängig von Produkt und Betriebsbedingungen
- Robuste Heavy-Duty-Stahlkonstruktion für hohe mechanische Beanspruchung
- Wartungsarme Ausführung mit konstruktiv guter Zugänglichkeit
- Reinigungs- und Inspektionsöffnungen für vereinfachte Wartung

## PROZESSVORTEILE

- Gleichmäßige und kontrollierte Abkühlung von Presskuchen, Pellets und vergleichbaren Schüttgütern
- Schonende Produktbehandlung im kontinuierlichen Durchlauf
- Flexible Integration in Prozesslinien mit begrenzter Bauhöhe
- Anpassung der Kühlleistung an verfügbare Einbaulänge oder Platzverhältnisse
- Berücksichtigung von standortspezifischen Einflüssen wie Höhenlage, Temperatur und Luftfeuchte
- Individuelle Auslegung nach Förderleistung, Produkteigenschaften und thermischen Randbedingungen

## BETRIEB & WIRTSCHAFTLICHKEIT

- Ausgelegt für zuverlässigen 24/7-Dauerbetrieb
- Hohe Betriebssicherheit durch robuste Konstruktion
- Anpassbar an steigende Produktionskapazitäten
- Minimierte Stillstandszeiten durch wartungsfreundliches Design
- Nachhaltige und langfristige Nutzung im industriellen Umfeld

## TECHNICAL FEATURES

- *Horizontal cooler for continuous-duty industrial operation*
- *Modular system design adaptable to various plant configurations*
- *5 available widths: KKF 500, KKF 800, KKF 1000, KKF 1200 und KKF 1600*
- *Cooling capacity scalable via cooling length or machine width*
- *Cooling performance up to  $\Delta T \approx 60 \text{ }^\circ\text{C}$ , depending on product and operating conditions*
- *Robust heavy-duty steel construction for high mechanical loads*
- *Low-maintenance design with excellent accessibility*
- *Cleaning and inspection openings for simplified maintenance*

## PROCESS ADVANTAGES

- *Uniform and controlled cooling of press cake, pellets and comparable bulk materials*
- *Gentle product handling in continuous operation*
- *Flexible integration into process lines with limited headroom*
- *Cooling capacity adaptable to available installation length or space constraints*
- *Consideration of site-specific factors such as elevation, temperature and humidity*
- *Engineered to suit capacity, product characteristics and thermal conditions*

## OPERATION & EFFICIENCY

- *Designed for reliable 24/7 continuous operation*
- *High operational reliability through robust construction*
- *Expandable to accommodate increasing production capacities*
- *Reduced downtime through maintenance-friendly design*
- *Long-term, sustainable performance in demanding industrial environments*

# SCHNECKENFÖRDERER SCREW CONVEYORS

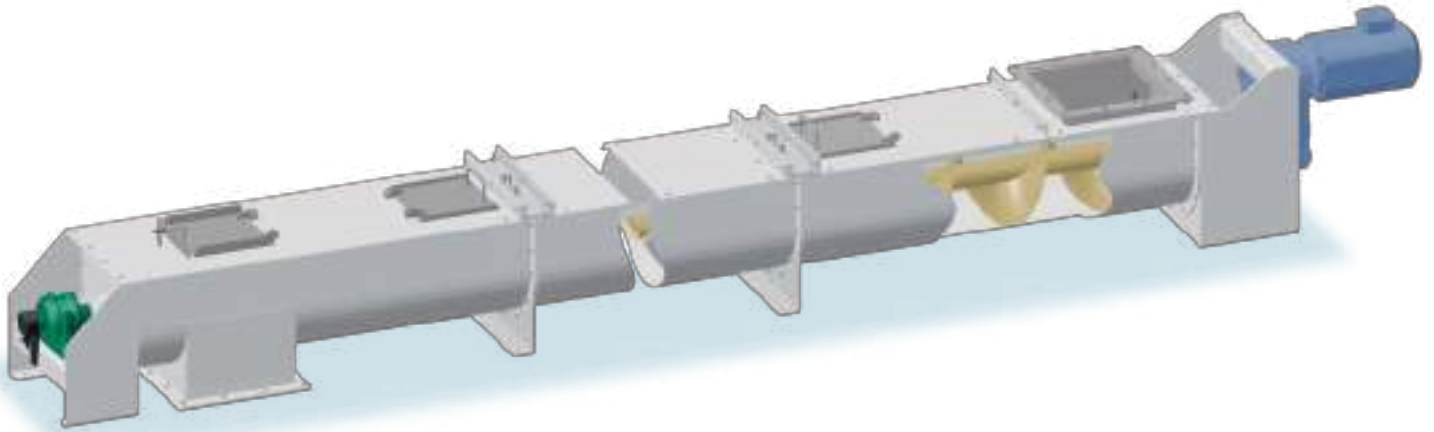

## FÖRDERLEISTUNGEN CAPACITIES

		Fördergeschwindigkeit Conveying Speed														
		0,10	0,15	0,20	0,25	0,30	0,35	0,40	0,45	0,50	0,55	0,60	0,65	0,70	0,75	m/s
TSF 100	Q <sub>m</sub>	0,8	1,2	1,6	2,0	2,4	–	–	–	–	–	–	–	–	–	m <sup>3</sup> /h
	n	60	90	120	150	180	–	–	–	–	–	–	–	–	–	1/min
	v <sub>u</sub>	<b>0,31</b>	<b>0,47</b>	<b>0,63</b>	<b>0,79</b>	<b>0,94</b>	–	–	–	–	–	–	–	–	–	m/s
TSF 125	Q <sub>m</sub>	1,3	1,9	2,5	3,2	3,8	4,5	5,1	–	–	–	–	–	–	–	m <sup>3</sup> /h
	n	48	72	96	120	144	168	192	–	–	–	–	–	–	–	1/min
	v <sub>u</sub>	<b>0,31</b>	<b>0,47</b>	<b>0,63</b>	<b>0,79</b>	<b>0,94</b>	1,10	1,26	–	–	–	–	–	–	–	m/s
TSF 160	Q <sub>m</sub>	2,1	3,2	4,3	5,4	6,4	8	9	10	11	–	–	–	–	–	m <sup>3</sup> /h
	n	38	56	75	94	113	131	150	169	188	–	–	–	–	–	1/min
	v <sub>u</sub>	<b>0,31</b>	<b>0,47</b>	<b>0,63</b>	<b>0,79</b>	<b>0,94</b>	1,10	1,26	1,41	1,57	–	–	–	–	–	m/s
TSF 200	Q <sub>m</sub>	3,4	5,0	6,7	8,4	10,1	12	13	15	17	18	20	–	–	–	m <sup>3</sup> /h
	n	30	45	60	75	90	105	120	135	150	165	180	–	–	–	1/min
	v <sub>u</sub>	<b>0,31</b>	<b>0,47</b>	<b>0,63</b>	<b>0,79</b>	<b>0,94</b>	1,10	1,26	1,41	1,57	1,73	1,88	–	–	–	m/s
TSF 250	Q <sub>m</sub>	5,5	8,2	10,9	13,6	16,4	19	22	25	27	30	33	35	38	–	m <sup>3</sup> /h
	n	24	36	48	60	72	84	96	108	120	132	144	156	168	–	1/min
	v <sub>u</sub>	<b>0,31</b>	<b>0,47</b>	<b>0,63</b>	<b>0,79</b>	<b>0,94</b>	1,10	1,26	1,41	1,57	1,73	1,88	2,04	2,20	–	m/s
TSF 315	Q <sub>m</sub>	8,7	13,1	17,4	21,8	26,2	31	35	39	44	48	52	57	61	65	m <sup>3</sup> /h
	n	20	30	40	50	60	70	80	90	100	110	120	130	140	150	1/min
	v <sub>u</sub>	<b>0,33</b>	<b>0,49</b>	<b>0,66</b>	<b>0,82</b>	<b>0,99</b>	1,15	1,32	1,48	1,65	1,81	1,98	2,14	2,31	2,47	m/s
TSF 400	Q <sub>m</sub>	14	21	28	35	43	50	57	64	71	78	85	92	99	106	m <sup>3</sup> /h
	n	17	26	34	43	51	60	69	77	86	94	103	111	120	129	1/min
	v <sub>u</sub>	<b>0,36</b>	<b>0,54</b>	<b>0,72</b>	<b>0,90</b>	1,08	1,26	1,44	1,62	1,80	1,97	2,15	2,33	2,51	2,69	m/s
TSF 500	Q <sub>m</sub>	22	33	44	56	67	78	89	100	111	122	133	145	156	167	m <sup>3</sup> /h
	n	15	23	30	38	45	53	60	68	75	83	90	98	105	113	1/min
	v <sub>u</sub>	<b>0,39</b>	<b>0,59</b>	<b>0,79</b>	<b>0,98</b>	1,18	1,37	1,57	1,77	1,96	2,16	2,36	2,55	2,75	2,95	m/s
TSF 630	Q <sub>m</sub>	35	53	71	88	106	124	142	159	177	195	212	230	248	265	m <sup>3</sup> /h
	n	13	20	27	33	40	47	53	60	67	73	80	87	93	100	1/min
	v <sub>u</sub>	<b>0,44</b>	<b>0,66</b>	<b>0,88</b>	1,10	1,32	1,54	1,76	1,98	2,20	2,42	2,64	2,86	3,08	3,30	m/s
TSF 800	Q <sub>m</sub>	57	86	115	143	172	201	229	258	287	315	344	373	401	430	m <sup>3</sup> /h
	n	12	18	24	30	36	42	48	54	60	66	72	78	84	90	1/min
	v <sub>u</sub>	<b>0,50</b>	<b>0,75</b>	1,01	1,26	1,51	1,76	2,01	2,26	2,51	2,76	3,02	3,27	3,52	3,77	m/s
TSF 1000	Q <sub>m</sub>	90	135	180	225	270	315	360	405	450	494	539	584	629	674	m <sup>3</sup> /h
	n	11	16	21	27	32	38	43	48	54	59	64	70	75	80	1/min
	v <sub>u</sub>	<b>0,56</b>	<b>0,84</b>	1,12	1,40	1,68	1,96	2,24	2,52	2,80	3,09	3,37	3,65	3,93	4,21	m/s
TSF 1250	Q <sub>m</sub>	141	212	283	354	424	495	566	636	707	778	849	919	990	1061	m <sup>3</sup> /h
	n	10	14	19	24	29	33	38	43	48	52	57	62	67	71	1/min
	v <sub>u</sub>	<b>0,62</b>	<b>0,93</b>	1,25	1,56	1,87	2,18	2,49	2,80	3,12	3,43	3,74	4,05	4,36	4,67	m/s

Förderleistung basiert auf 33% Füllung  
Conveying Capacity based on 33% screw filling

Q<sub>m</sub> = Förderleistung / Conveying Capacity

n = Drehzahl / RPM

v<sub>u</sub> = Umfangsgeschwindigkeit / Peripheral Speed (ATEX < 1,0 m/s !)

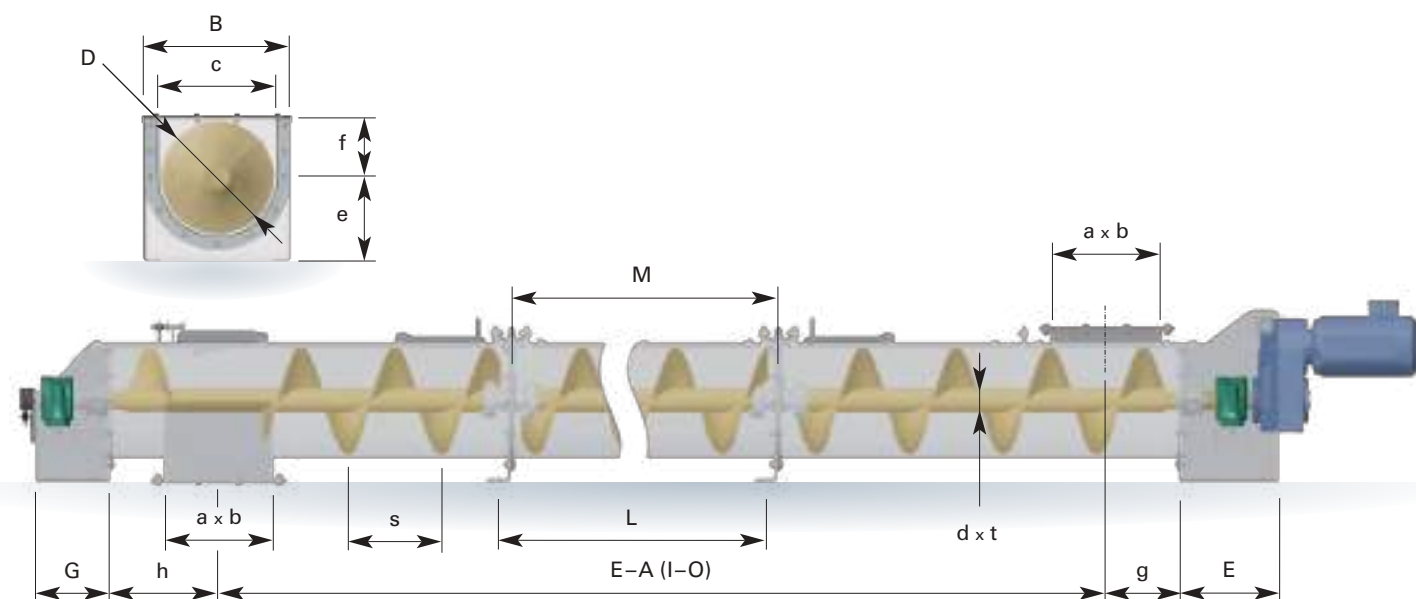

## ABMESSUNGEN DIMENSIONS

		D	TSF 100	TSF 125	TSF 160	TSF 200	TSF 250	TSF 315	TSF 400	TSF 500	TSF 630	TSF 800	TSF 1000	TSF 1250	
Flügelsteigung	Flight Pitch	s	100	125	160	200	250	300	350	400	450	500	560	630	[mm]
lichte Trogweite	inner Trough Width	c	112	140	180	220	270	336	426	526	656	826	1040	1290	[mm]
max. Trogbreite	max. Trough Width	B	230	255	290	330	380	445	530	650	780	960	1170	1430	[mm]
Troghöhe, untere	Trough Height, lower	e	140	155	175	195	225	260	305	355	420	515	625	750	[mm]
Troghöhe, obere	Trough Height, upper	f	60	75	95	115	140	175	225	275	340	425	535	660	[mm]
Antriebskonsole mit Direktantrieb	Drive Support with Direct Drive	E	310	315	325	335	345	355	370	400	430	440	480	540	[mm]
Antriebskonsole mit Kupplung	Drive Support with Coupling	E*	550	575	625	675	725	800	900	1000	1150	1400	1650	1900	[mm]
Länge Endschild	Length End Shield	G	240	240	240	250	250	270	280	300	320	335	345	365	[mm]
Einlauf	Breite	a	100	125	160	200	250	315	400	500	630	800	1000	1250	[mm]
	Länge	b	100	125	160	200	250	315	400	500	630	800	1000	1250	[mm]
Auslauf	Breite	a	100	125	160	200	250	315	400	500	630	800	1000	1250	[mm]
	Länge	b	100	125	160	200	250	315	400	500	630	800	1000	1250	[mm]
min. Abstand Einlauf zum Antriebsschild	Shortest Distance Inlet to Head Plate	g	125	140	155	175	200	235	275	325	390	475	575	700	[mm]
min. Abstand Auslauf zum Endschild	Shortest Distance Outlet to End Shield	h	125	140	160	200	250	280	300	350	400	550	650	780	[mm]
Rohr x Wandstärke	Pipe Size	d	38	44,5	51	63,5	63,5	76,1	88,9	108	133	159	191	216	[mm]
		t	x 3,6	x 3,6	x 4,0	x 5,0	x 6,3	x 8,0	x 8,0	x 8,0	x 8,8	x 10,0	x 12,5	x 14,2	[mm]
Abstützungen max. Abstand	Support Feet max. distance	L	5,0	5,0	5,0	6,0	6,0	6,0	6,0	6,0	6,0	6,0	6,0	6,0	[m]
Lager-Ø	Bearing-Ø		30	35	40	50	50	60	60	80	80	100	100	125	[mm]
Blechstärken		Wall Thickness													
Schneckenflügel	Screw Flights		3	3	3	4	5	6	6	6	8	10	10	10	[mm]
Trog	Trough		3	3	3	3	3	4	4	5	6	8	10	10	[mm]
Deckel	Cover		2	2	2	2	2	3	3	3	3	4	4	4	[mm]
Antriebsschild	Head Plate		5	5	5	6	6	8	8	8	10	10	10	10	[mm]
Endschild	End Shield		5	5	5	6	6	8	8	8	10	10	10	10	[mm]

# GURTBECHERWERKE

## BELT BUCKET ELEVATORS

Gurtbecherwerke unterscheiden sich von Kettenbecherwerken durch größere Hubhöhen (bis 80 m bereits im Einsatz) und höhere Förderleistungen.

Weitere Vorteile sind:

- geringere Antriebsleistung
- weniger Verschleiß
- ruhiger Lauf

*Belt bucket elevators differ from chain bucket elevators by offering greater lifting heights (up to 80 m already in use) and higher conveying capacities.*

*Further advantages are:*

- *less drive power*
- *less wear*
- *smooth operation*

### FÖRDERLEISTUNGEN CAPACITIES

GBW	Gurtbreite Belt width [mm]	Trommel Pulley Ø [mm]	Becher-Typ Breite x Ausladung Bucket type width x projection [inch / mm]	Inhalt Volume [dm³]	Abst. Pitch [mm]	Förderleistung (m³/h) bei Fördergeschw. (m/s) Capacity (m³/h) at Belt Speed (m/s)											Geschwindigkeits- empfehlung Ölsaaten/Getreide speed recommendation oilseeds/grain				Antriebs-Lager Head-Bearing Ø [mm]	Spann-Lager Take-up Bearing Ø [mm]
						1,00	1,25	1,50	1,75	2,00	2,25	2,50	2,75	3,00	3,25	3,50	min.	opt.	min.	opt.		
						RPM	m/s	RPM	m/s	RPM	m/s	RPM	m/s	RPM	m/s	RPM	m/s					
<b>GBW 150 / 420</b>	150	420	HD-Stax 5x4 / 143x118	0,62	130	15	19	23	27	31	35	39	42	46	50	54	46	89	1,0	1,9	60	50
<b>GBW 200 / 420</b>	200	420	TigerTuff 7x5 / 194x146	1,31	180	24	29	35	41	47	53	59	65	71	76	82	48	95	1,0	2,1	60	50
<b>GBW 200 / 520</b>	200	520	TigerTuff 7x5 / 194x146	1,31	180	24	29	35	41	47	53	59	65	71	76	82	45	90	1,2	2,5	60	50
<b>GBW 250 / 520</b>	250	520	TigerTuff 9x6 / 244x175	2,46	205	39	49	58	68	78	88	97	107	117	126	136	45	84	1,2	2,3	60	50
<b>GBW 300 / 720</b>	300	720	TigerTuff 11x6 / 295x175	3,03	205	48	60	72	84	96	108	120	132	144	156	168	37	69	1,4	2,6	90	50
<b>GBW 350 / 720</b>	350	720	TigerTuff 12x6 / 321x175	3,28	205	52	65	78	91	104	117	130	143	156	169	182	37	69	1,4	2,6	90	60
<b>GBW 400 / 720</b>	420	720	TigerTuff 14x7 / 378x200	5,17	230	73	91	109	128	146	164	182	200	219	237	255	35	75	1,3	2,8	90	60
<b>GBW 400 / 820</b>	420	820	TigerTuff 14x8 / 378x225	7,16	255	91	114	136	159	182	205	227	250	273	296	318	33	60	1,4	2,6	90	60
<b>GBW 500 / 820</b>	530	820	TigerTuff 18x8 / 483x235	9,30	255	118	148	177	207	236	266	295	325	354	384	414	33	60	1,4	2,6	100	80
<b>GBW 600 / 820</b>	580	820	TigerTuff 20x8 / 533x235	10,60	255	135	168	202	236	269	303	337	370	404	438	471	33	60	1,4	2,6	115	100
<b>GBW 700 / 820</b>	690	820	TigerTuff 24x8 / 635x235	12,51	255	159	199	238	278	318	358	397	437	477	517	556	33	60	1,4	2,6	115	100
<b>GBW 800 / 820</b>	810	820	TigerTuff (2) 14x8 / 2x 378x225	14,32	255	182	227	273	318	364	409	455	500	546	591	637	33	60	1,4	2,6	115	100
<b>GBW 1000 / 1020</b>	1020	1020	TigerTuff (2) 18x8 / 2x 483x235	18,60	255	236	295	354	414	473	532	591	650	709	768	827	30	57	1,6	3,0	125	100
<b>GBW 1000 / 1270</b>	1020	1270	TigerTuff (2) 18x10 / 2x 483x286	29,82	305	317	396	475	554	634	713	792	871	950	1030	1109	29	50	1,9	3,3	180	100
<b>GBW 1500 / 1270</b>	1500	1270	TigerTuff (3) 18x10 / 3x 483x286	44,74	305	475	594	713	832	950	1069	1188	1307	1426	1545	1663	29	50	1,9	3,3	180	100

Förderleistung basiert auf 90% Füllung  
Conveying Capacity based on 90% filling

Q<sub>m</sub> = Förderleistung  
Q<sub>m</sub> = Conveying Capacity

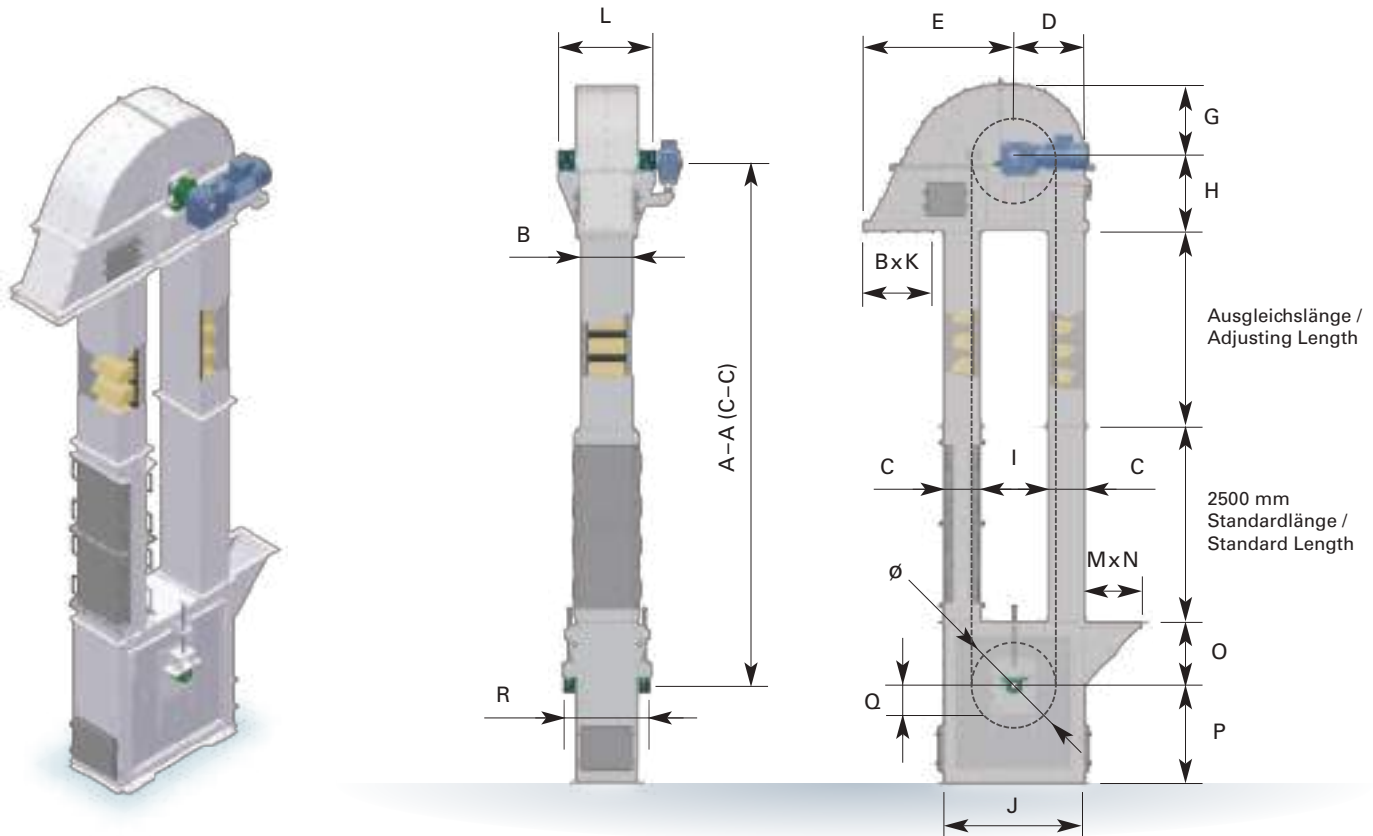

## ABMESSUNGEN DIMENSIONS

			GBW 150/ 420	GBW 200/ 420	GBW 200/ 520	GBW 250/ 520	GBW 300/ 720	GBW 350/ 720	GBW 400/ 720	GBW 400/ 820	GBW 500/ 820	GBW 600/ 820	GBW 700/ 820	GBW 800/ 820	GBW 1000/ 1020	GBW 1000/ 1270	GBW 1500/ 1270
Fuß	<i>Boot</i>	[mm]	4	4	4	4	5	5	5	6	6	6	6	6	6	6	6
Kopf	<i>Head</i>	[mm]	4	4	4	4	4	4	4	5	5	5	5	5	6	6	6
Schlot	<i>Leg</i>	[mm]	3	3	3	3	3	3	3	3	3	4	4	4	4	4	4
Schacht-Br. x Tiefe	<i>Casing dimension</i>	<b>BxC</b>	230 x 250	280 x 250	280 x 250	350 x 330	400 x 330	450 x 330	520 x 330	520 x 360	660 x 360	720 x 360	820 x 360	960 x 360	1200 x 420	1200 x 420	1680 x 420
Abst. zw. Schloten	<i>Between Legs</i>	<b>I</b>	300	300	420	420	600	600	600	710	710	710	710	710	900	1360	1360
Gehäuse-Trommel	<i>Casing-Pulley</i>	<b>D</b>	400	400	460	540	630	630	630	715	715	715	715	715	870	1100	1100
Gehäuse-Trommel	<i>Casing-Pulley</i>	<b>E</b>	900	900	1000	1200	1430	1430	1430	1600	1600	1600	1600	1600	1850	2300	2300
Gehäuse-Trommel	<i>Casing-Pulley</i>	<b>G</b>	400	400	460	640	740	740	740	740	740	740	740	740	1020	1180	1180
Gehäuse-Trommel	<i>Casing-Pulley</i>	<b>H</b>	470	470	800	800	950	950	950	1050	1050	1050	1050	1050	1250	1310	1310
Kopfbreite	<i>Head Width</i>	<b>L</b>	690	740	740	870	870	920	990	990	1200	1300	1400	1500	1850	2020	2500
Fußlänge	<i>Boot Length</i>	<b>J</b>	800	800	920	1180	1260	1260	1260	1430	1430	1430	1430	1430	1740	2200	2200
Gehäuse-Trommel	<i>Casing-Pulley</i>	<b>P</b>	570	570	570	660	850	850	850	1000	1000	1000	1000	1000	1100	1360	1360
Gehäuse-Trommel	<i>Casing-Pulley</i>	<b>O</b>	425	425	425	425	600	600	600	650	650	650	650	650	650	700	700
Fußbreite	<i>Boot Width</i>	<b>R</b>	610	660	660	790	790	830	900	900	1100	1250	1350	1450	1750	1840	2320
Einlauf	<i>Inlet</i>	<b>MxN</b>	130x 340	180x 340	180x 340	230x 500	280x 500	300x 500	370x 500	370x 500	480x 500	530x 500	630x 500	790x 500	1000x 640	1000x 640	1480x 640
Auslauf	<i>Outlet</i>	<b>BxK</b>	230x 400	280x 400	280x 450	350x 500	400x 650	450x 650	520x 650	520x 740	660x 740	720x 740	820x 740	960x 740	1200x 780	1200x 900	1680x 900
Spannweg	<i>Take-up Travel</i>	<b>Q</b>	200	200	200	200	250	250	300	300	300	300	300	300	300	400	400

Standard Länge der Schlotte: 2,5 m Halterahmen alle 7,5 m Standard Through Length: 2,5 m Support Frames every 7,5 m

# KETTENBECHERWERKE – STANDARD

## CHAIN BUCKET ELEVATORS – STANDARD

Kettenbecherwerke eignen sich besonders zur Förderung von pulverförmigen, körnigen und stückigen Gütern. Als Zugorgan für die Stahlbecher gemäß DIN 15234 mit Rückwandbefestigung kommen Doppel-Rundgliederketten zum Einsatz.

*Chain bucket elevators are suitable especially to handle powdery, granular and lumpy goods. The DIN 15234 steel buckets are installed with back wall connections on two round-link chains.*

### FÖRDERLEISTUNGEN CAPACITIES

	Kettenrad Sprocket Ø [mm]	Becher Bucket DIN 15234	Becherinhalt Bucket volume [dm³]	Kette Chain DIN 764	Bügel* Shackle* [mm]	Kettenglieder Chain links	Becherabstand Bucket pitch [mm]	Förderleistung (m³/h) bei Fördergeschw. (m/s) bei 75% Becherfüllung													
								Capacity (m³/h) at Chain Speed (m/s) at 75% Bucket filling													
								1,00	1,05	1,10	1,15	1,20	1,25	1,30	1,35	1,40	1,45	1,50	1,55	1,60	
<b>KBW 160</b>	400	160x140 x 3	1,50	10x35	45	7	290	14,0	14,7	15,4	16,1	16,8	17,5								
	400	160x140 x 3	1,50	10x35	45	5	220	18,4	19,3	20,3	21,2	22,1	23,0								
	400	160x160 x 3	1,90	10x35	45	7	290	17,7	18,6	19,5	20,3	21,2	22,1								
	400	160x160 x 3	1,90	10x35	45	5	220	23,3	24,5	25,7	26,8	28,0	29,1								
<b>KBW 200</b>	500	200x160 x 3	2,40	13x45	56	7	371	17,5	18,3	19,2	20,1	21,0	21,8								
	500	200x160 x 3	2,40	13x45	56	5	281	23,1	24,2	25,4	26,5	27,7	28,8								
<b>KBW 250</b>	500	250x180 x 3	3,70	16x56	63	7	455	22,0	23,1	24,2	25,2	26,3	27,4								
	500	250x180 x 3	3,70	16x56	63	5	343	29,1	30,6	32,0	33,5	35,0	36,4								
	500	250x200 x 4	4,60	16x56	63	7	455	27,3	28,7	30,0	31,4	32,8	34,1	35,5	36,9						
	500	250x200 x 4	4,60	16x56	63	5	343	36,2	38,0	39,8	41,6	43,5	45,3	47,1	48,9						
<b>KBW 315</b>	630	315x200 x 4	5,80	18x63	70	7	511	30,6	32,2	33,7	35,2	36,8	38,3	39,8	41,4						
	630	315x200 x 4	5,80	18x63	70	5	385	40,7	42,7	44,7	46,8	48,8	50,8	52,9	54,9						
<b>KBW 400</b>	630	400x224 x 4	9,40	20x70	80	7	570	44,5	46,8	49,0	51,2	53,4	55,7	57,9	60,1	62,3	64,6				
	630	400x224 x 4	9,40	20x70	80	5	430	59,0	62,0	64,9	67,9	70,8	73,8	76,7	79,7	82,6	85,6				
<b>KBW 500</b>	710	500x250 x 5	14,90	23x80	91	7	651	61,8	64,9	68,0	71,1	74,2	77,2	80,3	83,4	86,5	89,6				
	710	500x250 x 5	14,90	23x80	91	5	491	81,9	86,0	90,1	94,2	98,3	102	107	111	115	119				
<b>KBW 630</b>	800	630x280 x 5	23,50	26x91	105	7	742	85,5		94,1	98,3	103	107	111	115	120	124	128	133		
	800	630x280 x 5	23,50	26x91	105	5	560	113		125	130	136	142	147	153	159	164	170	176		
<b>KBW 800</b>	900	800x315 x 6	37,30	30x105	126	5	651	155				186	193	201	209	217	224	232	240		
	900	800x315 x 6	37,30	30x105	126	3	441	228				274	285	297	308	320	331	343	354		
<b>KBW 1000</b>	1000	1000x355 x 6	58,30	36x126	136	5	766	205				247	257	267	277	288	298	308	319		
	1000	1000x355 x 6	58,30	36x126	136	3	514	306				367	383	398	413	429	444	459	475		
<b>KBW 1250</b>	1250	1250x400 x 6	92,00	39x136	147	5	827	300				360	375	390	405	421	436	451	466	481	
	1250	1250x400 x 6	92,00	39x136	147	3	555	448				537	559	582	604	627	649	671	694	716	

\* verzahnte Kettenräder: Kettenteilung = Bügelteilung / unverzahnte Kettenräder: Bügelteilung eine Nummer größer  
 \* toothed sprockets: chain pitch = shackle pitch / non-toothed sprockets: shackle pitch one size larger

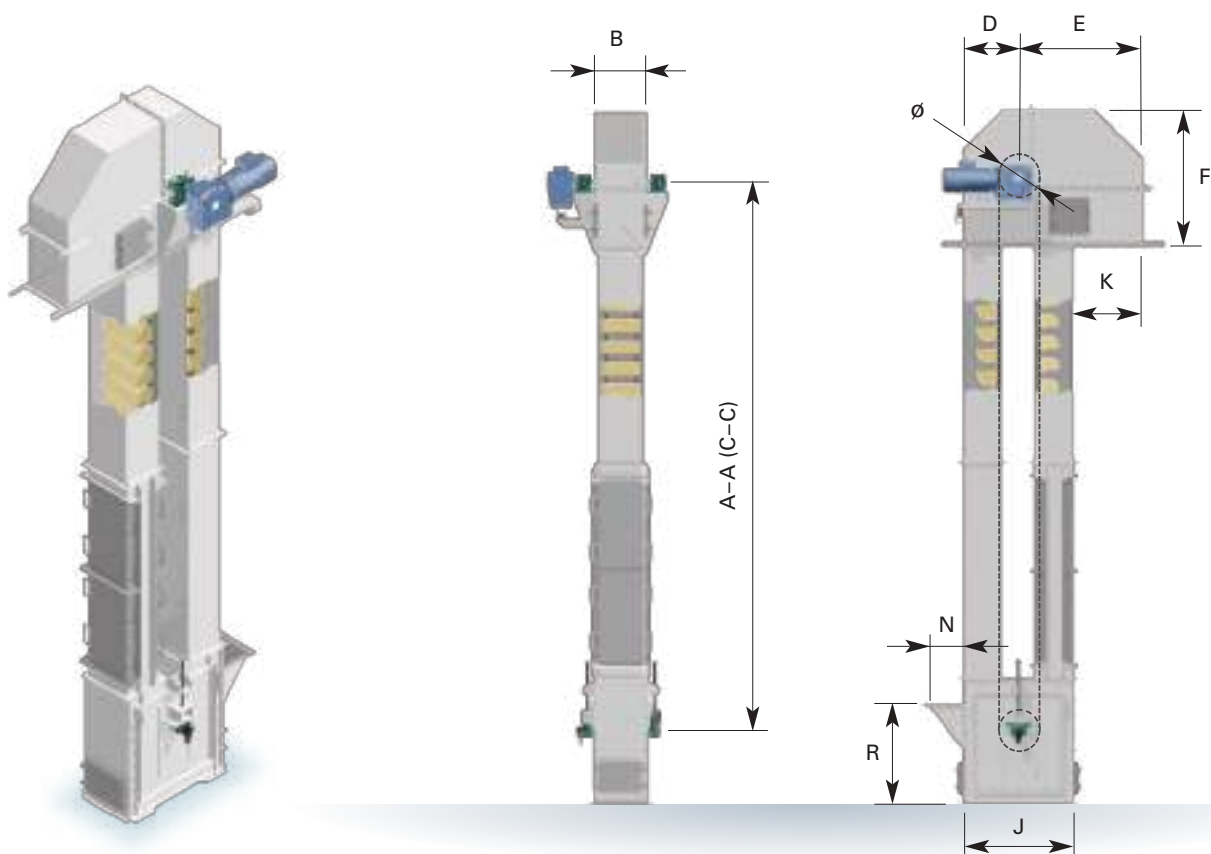

## ABMESSUNGEN DIMENSIONS

			KBW 160	KBW 200	KBW 250	KBW 315	KBW 400	KBW 500	KBW 630	KBW 800	KBW 1000	KBW 1250
Antriebs-Lager-Ø	Head-Bearing-Ø	[mm]	60	60	90	90	110	110	110	110	125	160
Spann-Lager-Ø	Boot-Bearing-Ø	[mm]	50	50	60	60	80	80	80	80	100	100
Fuß	Boot	[mm]	5	5	6	6	6	6	6	8	8	10
Kopf	Head	[mm]	4	4	4	4	4	5	6	6	6	8
Schlot	Leg	[mm]	3	3	3	3	4	4	4	5	5	6
<b>B x J</b>	<b>B x J</b>	[mm]	400x860	500x1060	500x1060	630x1250	630x1300	710x1450	800x1650	900x1850	1000x1900	1250x2100
<b>D</b>	<b>D</b>	[mm]	430	530	530	625	650	725	825	925	950	1050
<b>E</b>	<b>E</b>	[mm]	780	930	930	1075	1150	1325	1475	1625	1650	1850
<b>F</b>	<b>F</b>	[mm]	1070	1250	1250	1400	1510	1750	1970	2190	2210	2550
<b>R</b>	<b>R</b>	[mm]	1000	1120	1120	1350	1375	1500	1700	2050	2050	2650
<b>N</b>	<b>N</b>	[mm]	350	400	400	450	500	600	650	800	1000	1200
<b>K</b>	<b>K</b>	[mm]	350	400	400	450	500	600	650	700	700	800

Standard Länge der Schlotte: 2,5 m Halterahmen alle 7,5 m *Standard Through Length: 2,5 m Support Frames every 7,5 m*

# KETTENBECHERWERKE – EINSCHNÜR

## CHAIN BUCKET ELEVATORS – POSITIVE DISCHARGE

Einschnür-Kettenbecherwerke kommen bevorzugt bei der Förderung von schwerfließenden, staubförmigen, flockigen, feuchten und backigen Gütern zum Einsatz. Diese Becherwerke arbeiten mit einer geringen Geschwindigkeit und entleeren durch die Schwerkraft des Fördergutes.

*Positive discharge chain bucket elevators are particularly suited for handling heavy-flowing, dusty, flaky, moist, and sticky materials. These bucket elevators are running with slow conveying speed and the handled material is discharging by its own gravity.*

### FÖRDERLEISTUNGEN CAPACITIES

	Kettenräder <i>Sprockets</i> Ø1 / Ø2 / Ø3 [mm]	Becher <i>Bucket</i> DIN 15235	Becher- inhalt <i>Bucket</i> volume [dm³]	Kette <i>Chain</i> DIN 764	Bügel* <i>Shackle*</i> [mm]	Ketten- glieder <i>Chain</i> links	Becher- abstand <i>Bucket</i> pitch [mm]	Förderleistung (m³/h) bei Fördergeschw. (m/s) bei 75% Becherfüllung <i>Capacity (m³/h) at Chain Speed (m/s) at 75% Bucket filling</i>									
								0,40	0,45	0,50	0,55	0,60	0,65	0,70	0,75	0,80	1,00
<b>KBW 160</b>	500/500/500	160x140 x 3	1,50	10x35	45	7	290	5,6	6,3	7,0	7,7	8,4	9,1	9,8	10,5	11,2	14,0
	500/500/500	160x140 x 3	1,50	10x35	45	5	220	7,4	8,3	9,2	10,1	11,0	12,0	12,9	13,8	14,7	18,4
	500/500/500	160x160 x 3	1,90	10x35	45	7	290	7,1	8,0	8,8	9,7	10,6	11,5	12,4	13,3	14,2	17,7
	500/500/500	160x160 x 3	1,90	10x35	45	5	220	9,3	10,5	11,7	12,8	14,0	15,2	16,3	17,5	18,7	23,3
<b>KBW 200</b>	500/500/500	200x160 x 3	2,40	13x45	56	7	371	7,0	7,9	8,7	9,6	10,5	11,4	12,2	13,1	14,0	17,5
	500/500/500	200x160 x 3	2,40	13x45	56	5	281	9,2	10,4	11,5	12,7	13,8	15,0	16,1	17,3	18,4	23,1
<b>KBW 250</b>	630/500/500	250x180 x 3	3,70	16x56	63	7	455	8,8	9,9	11,0	12,1	13,2	14,3	15,4	16,5	17,6	22,0
	630/500/500	250x180 x 3	3,70	16x56	63	5	343	11,7	13,1	14,6	16,0	17,5	18,9	20,4	21,8	23,3	29,1
	630/500/500	250x200 x 4	4,60	16x56	63	7	455	10,9	12,3	13,6	15,0	16,4	17,7	19,1	20,5	21,8	27,3
	630/500/500	250x200 x 4	4,60	16x56	63	5	343	14,5	16,3	18,1	19,9	21,7	23,5	25,3	27,2	29,0	36,2
<b>KBW 315</b>	630/500/500	315x200 x 4	5,80	18x63	70	7	511	12,3	13,8	15,3	16,9	18,4	19,9	21,5	23,0	24,5	30,6
	630/500/500	315x200 x 4	5,80	18x63	70	5	385	16,3	18,3	20,3	22,4	24,4	26,4	28,5	30,5	32,5	40,7
<b>KBW 400</b>	710/630/630	400x224 x 4	9,40	20x70	80	7	570	17,8	20,0	22,3	24,5	26,7	28,9	31,2	33,4	35,6	44,5
	710/630/630	400x224 x 4	9,40	20x70	80	5	430	23,6	26,6	29,5	32,5	35,4	38,4	41,3	44,3	47,2	59,0
<b>KBW 500</b>	800/710/710	500x250 x 5	14,90	23x80	91	7	651	24,7	27,8	30,9	34,0	37,1	40,2	43,3	46,3	49,4	61,8
	800/710/710	500x250 x 5	14,90	23x80	91	5	491	32,8	36,9	41,0	45,1	49,2	53,3	57,4	61,5	65,5	81,9
<b>KBW 630</b>	900/800/800	630x280 x 5	23,50	26x91	105	7	742	34,2	38,5	42,8	47,0	51,3	55,6	59,9	64,1	68,4	85,5
	900/800/800	630x280 x 5	23,50	26x91	105	5	560	45,3	51,0	56,7	62,3	68,0	73,6	79,3	85,0	90,6	113
<b>KBW 800</b>	1000/900/900	800x315 x 6	37,30	30x105	126	5	651	61,9	69,6	77,4	85,1	92,8	101	108	116	124	155
	1000/900/900	800x315 x 6	37,30	30x105	126	3	441	91,3	103	114	126	137	148	160	171	183	228
<b>KBW 1000</b>	1250/1000/1000	1000x355 x 6	58,30	36x126	136	5	766	82,2	92,5	103	113	123	134	144	154	164	205
	1250/1000/1000	1000x355 x 6	58,30	36x126	136	3	514	122	138	153	168	184	199	214	230	245	306
<b>KBW 1250</b>	1250/1000/1000	1250x400 x 6	92,00	39x136	147	5	827	120	135	150	165	180	195	210	225	240	300
	1250/1000/1000	1250x400 x 6	92,00	39x136	147	3	555	179	201	224	246	269	291	313	336	358	448

\* verzahnte Kettenräder: Kettenteilung = Bügelteilung / unverzahnte Kettenräder: Bügelteilung eine Nummer größer  
 \* *toothed sprockets: chain pitch = shackle pitch / non-toothed sprockets: shackle pitch one size larger*

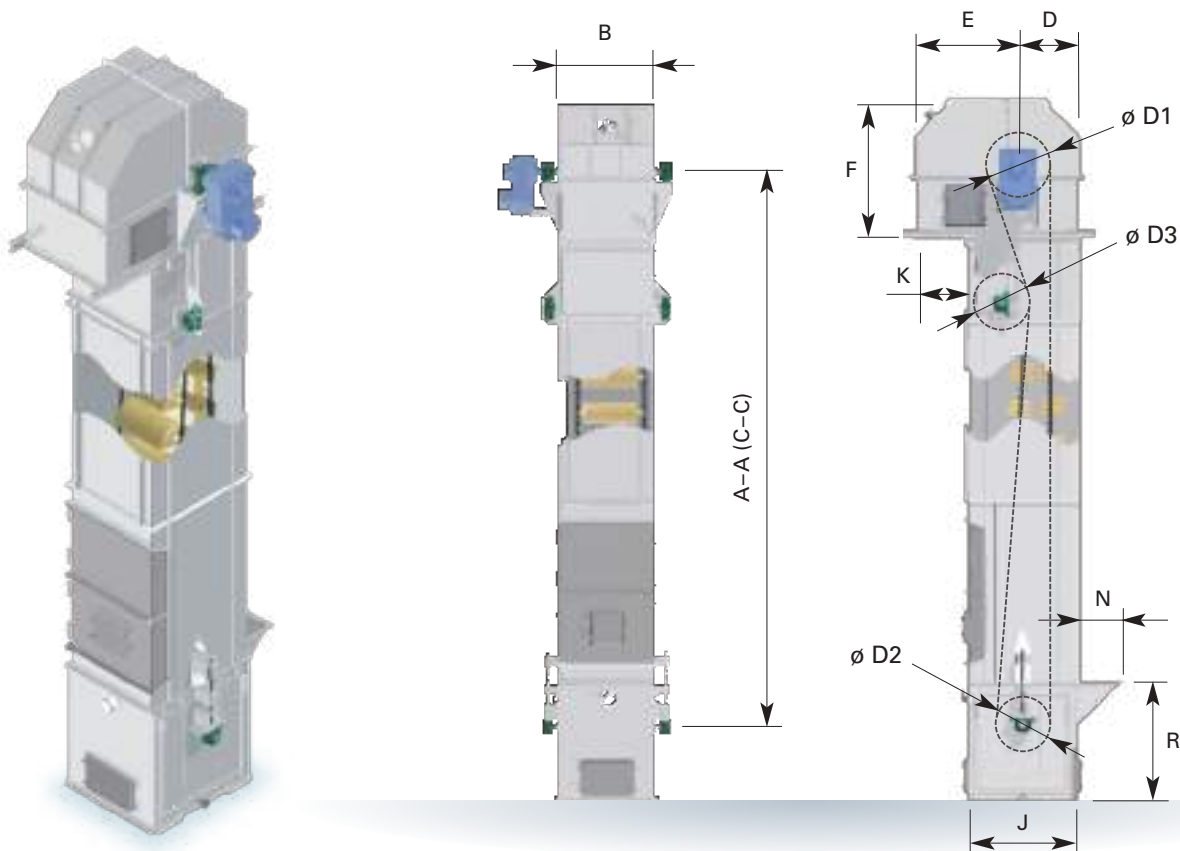

## ABMESSUNGEN DIMENSIONS

			KBW 160	KBW 200	KBW 250	KBW 315	KBW 400	KBW 500	KBW 630	KBW 800	KBW 1000	KBW 1250
Antriebs-Lager-Ø	Head-Bearing-Ø	[mm]	90	100	100	100	100	100	110	110	125	160
Spann-Lager-Ø	Boot-Bearing-Ø	[mm]	80	80	80	80	80	80	80	80	100	100
Fuß	Boot	[mm]	5	5	6	6	6	6	6	8	8	10
Kopf	Head	[mm]	4	4	4	4	4	5	6	6	6	8
Schlot	Leg	[mm]	3	3	3	3	4	4	4	5	5	6
<b>B x J</b>	<b>B x J</b>	[mm]	400x900	500x950	500x950	600x1000	700x1150	850x1300	1000x1450	1250x1600	1400x1750	1600x1900
<b>D</b>	<b>D</b>	[mm]	450	475	475	500	575	650	725	800	875	950
<b>E</b>	<b>E</b>	[mm]	800	875	875	950	1075	1250	1375	1500	1675	1800
<b>F</b>	<b>F</b>	[mm]	1300	1300	1400	1400	1640	1750	1980	2190	2425	2600
<b>R</b>	<b>R</b>	[mm]	1100	1400	1400	1400	1640	1640	1750	2000	2200	2400
<b>N</b>	<b>N</b>	[mm]	350	400	400	450	500	600	650	700	800	850
<b>K</b>	<b>K</b>	[mm]	350	400	400	450	500	600	650	700	750	800

Standard Länge der Schlotte: 2,5 m Halterahmen alle 7,5 m *Standard Through Length: 2,5 m Support Frames every 7,5 m*

# FLACHSCHIEBER – HANDRAD

## SLIDE GATES – HANDWHEEL

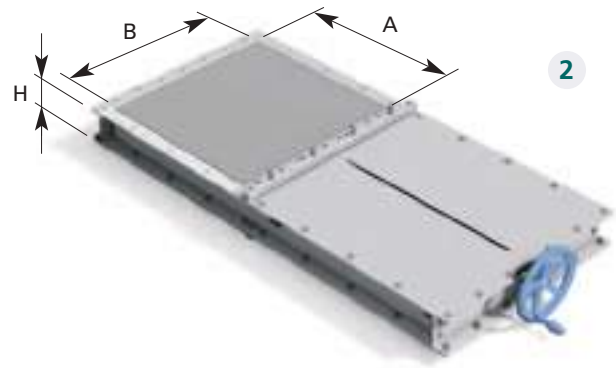
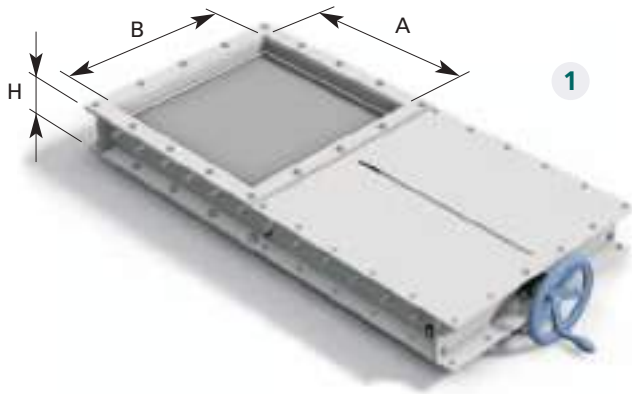

### SPINDEL-FLACHSCHIEBER / HANDRAD

### SLIDE GATE WITH SPINDLE / HAND WHEEL

#### 1 SCHIEBERBLATT MITTIG SLIDE PLATE IN MIDDLE POSITION

	A	x	B	H	Rahmen Frame	Blatt Slide Plate	Handrad-Ø Wheel-Ø
<b>FS-HR 250/250</b>	250 mm	x	250 mm	140 mm	6 mm	8 mm	250 mm
<b>FS-HR 300/300</b>	300 mm	x	300 mm	140 mm	6 mm	8 mm	250 mm
<b>FS-HR 315/315</b>	315 mm	x	315 mm	140 mm	6 mm	8 mm	250 mm
<b>FS-HR 400/400</b>	400 mm	x	400 mm	140 mm	6 mm	8 mm	250 mm
<b>FS-HR 500/500</b>	500 mm	x	500 mm	140 mm	6 mm	8 mm	250 mm
<b>FS-HR 600/600</b>	600 mm	x	600 mm	140 mm	6 mm	8 mm	250 mm
<b>FS-HR 630/630</b>	630 mm	x	630 mm	140 mm	6 mm	8 mm	250 mm
<b>FS-HR 750/750</b>	750 mm	x	750 mm	140 mm	6 mm	8 mm	250 mm
<b>FS-HR 800/800</b>	800 mm	x	800 mm	160 mm	6 mm	10 mm	250 mm
<b>FS-HR 1000/1000</b>	1000 mm	x	1000 mm	160 mm	6 mm	10 mm	250 mm

#### 2 SCHIEBERBLATT OBERLIEGEND – FÜR MONTAGE AN ILCHMANN-KETTENFÖRDERER SLIDE PLATE IN TOP POSITION - FOR USE WITH ILCHMANN CHAIN CONVEYOR

	A	x	B	H	Rahmen Frame	Blatt Slide Plate	Handrad-Ø Wheel-Ø
<b>FS-HR 270/640</b>	270 mm	x	640 mm	120 mm	6 mm	8 mm	250 mm
<b>FS-HR 290/640</b>	290 mm	x	640 mm	120 mm	6 mm	8 mm	250 mm
<b>FS-HR 330/640</b>	330 mm	x	640 mm	120 mm	6 mm	8 mm	250 mm
<b>FS-HR 400/640</b>	400 mm	x	640 mm	120 mm	6 mm	8 mm	250 mm
<b>FS-HR 500/800</b>	500 mm	x	800 mm	120 mm	6 mm	8 mm	250 mm
<b>FS-HR 640/800</b>	640 mm	x	800 mm	120 mm	6 mm	8 mm	250 mm
<b>FS-HR 800/1000</b>	800 mm	x	1000 mm	140 mm	6 mm	10 mm	250 mm
<b>FS-HR 810/1000</b>	810 mm	x	1000 mm	140 mm	6 mm	10 mm	250 mm
<b>FS-HR 900/1000</b>	900 mm	x	1000 mm	140 mm	6 mm	10 mm	250 mm
<b>FS-HR 1000/1000</b>	1000 mm	x	1000 mm	140 mm	6 mm	10 mm	250 mm

weitere Größen auf Anfrage

further sizes on request

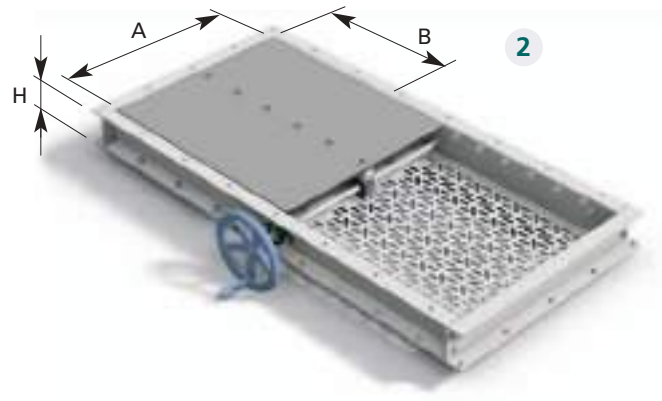
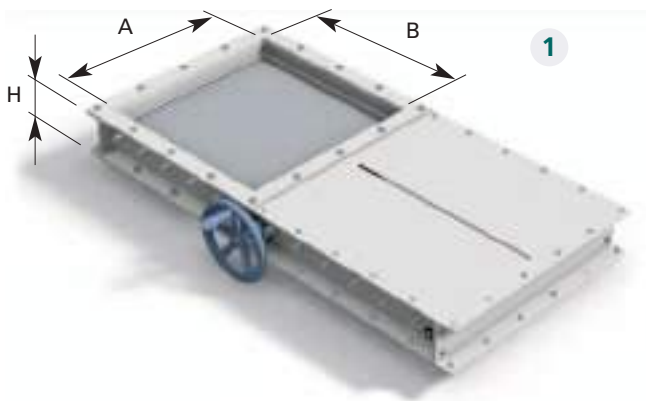

## ZAHNSTANGEN-FLACHSCHIEBER / HANDRAD SLIDE GATE WITH RACK & PINION / HAND WHEEL

### 1 SCHIEBERBLATT MITTIG SLIDE PLATE IN MIDDLE POSITION

	A	x	B	H	Rahmen Frame	Blatt Slide Plate	Handrad-Ø Wheel-Ø	Zahnstangen Rack & Pinion
<b>FS-HR 150/150</b>	150 mm	x	150 mm	170 mm	6 mm	8 mm	250 mm	1
<b>FS-HR 200/200</b>	200 mm	x	200 mm	170 mm	6 mm	8 mm	250 mm	1
<b>FS-HR 250/250</b>	250 mm	x	250 mm	170 mm	6 mm	8 mm	250 mm	1
<b>FS-HR 300/300</b>	300 mm	x	300 mm	170 mm	6 mm	8 mm	250 mm	1
<b>FS-HR 315/315</b>	315 mm	x	315 mm	170 mm	6 mm	8 mm	250 mm	1
<b>FS-HR 400/400</b>	400 mm	x	400 mm	170 mm	6 mm	8 mm	250 mm	1
<b>FS-HR 500/500</b>	500 mm	x	500 mm	170 mm	6 mm	8 mm	250 mm	1
<b>FS-HR 600/600</b>	600 mm	x	600 mm	170 mm	6 mm	8 mm	250 mm	1
<b>FS-HR 630/630</b>	630 mm	x	630 mm	170 mm	6 mm	8 mm	250 mm	1
<b>FS-HR 750/750</b>	750 mm	x	750 mm	170 mm	6 mm	8 mm	250 mm	1
<b>FS-HR 800/800</b>	800 mm	x	800 mm	190 mm	6 mm	10 mm	250 mm	2
<b>FS-HR 1000/1000</b>	1000 mm	x	1000 mm	190 mm	6 mm	10 mm	250 mm	2

### 2 SCHIEBERBLATT OBERLIEGEND – FÜR MONTAGE AN ILCHMANN-KETTENFÖRDERER SLIDE PLATE IN TOP POSITION - FOR USE WITH ILCHMANN CHAIN CONVEYOR

	A	x	B	H	Rahmen Frame	Blatt Slide Plate	Handrad-Ø Wheel-Ø	Zahnstangen Rack & Pinion
<b>FS-HR 180/500</b>	180 mm	x	500 mm	120 mm	6 mm	8 mm	250 mm	1
<b>FS-HR 200/640</b>	200 mm	x	640 mm	120 mm	6 mm	8 mm	250 mm	1
<b>FS-HR 270/640</b>	270 mm	x	640 mm	120 mm	6 mm	8 mm	250 mm	1
<b>FS-HR 290/640</b>	290 mm	x	640 mm	120 mm	6 mm	8 mm	250 mm	1
<b>FS-HR 330/640</b>	330 mm	x	640 mm	120 mm	6 mm	8 mm	250 mm	1
<b>FS-HR 400/640</b>	400 mm	x	640 mm	120 mm	6 mm	8 mm	250 mm	1
<b>FS-HR 500/800</b>	500 mm	x	800 mm	120 mm	6 mm	8 mm	250 mm	1
<b>FS-HR 640/800</b>	640 mm	x	800 mm	120 mm	6 mm	8 mm	250 mm	1
<b>FS-HR 800/1000</b>	800 mm	x	1000 mm	140 mm	6 mm	10 mm	250 mm	2
<b>FS-HR 810/1000</b>	810 mm	x	1000 mm	140 mm	6 mm	10 mm	250 mm	2
<b>FS-HR 900/1000</b>	900 mm	x	1000 mm	140 mm	6 mm	10 mm	250 mm	2
<b>FS-HR 1000/1000</b>	1000 mm	x	1000 mm	140 mm	6 mm	10 mm	250 mm	2

weitere Größen auf Anfrage

further sizes on request

# FLACHSCHIEBER – ELEKTRISCH (230/400V, 50/60HZ)

## SLIDE GATES – ELECTRICAL (230/400V, 50/60Hz)

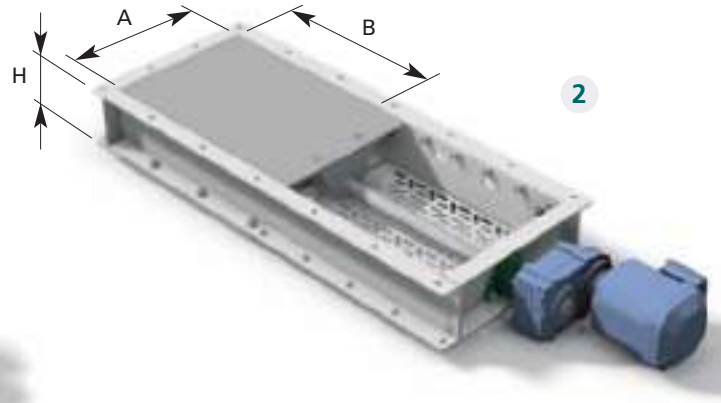
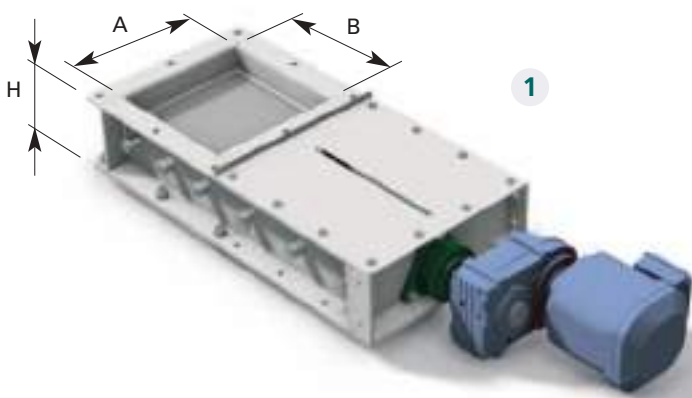

### SPINDEL-FLACHSCHIEBER, ELEKTRISCH BETÄTIGT, MIT FLACHGETRIEBEMOTOR

### SLIDE GATE WITH SPINDLE, ELECTRICALLY OPERATED, PARALLEL SHAFT GEARMOTOR

#### 1 SCHIEBERBLATT MITTIG SLIDE PLATE IN MIDDLE POSITION

	A	x	B	H	Rahmen Frame	Blatt Slide Plate	Getriebemotor Gearmotor	Kraft Force	Öfn.-Dauer Opening Time
<b>FS-EL 200/200</b>	200 mm	x	200 mm	130 mm	6 mm	8 mm	FA27 / 0,55 kW / 24 Nm / 224 min <sup>-1</sup>	8100 N	8 s
<b>FS-EL 250/250</b>	250 mm	x	250 mm	130 mm	6 mm	8 mm	FA27 / 0,55 kW / 24 Nm / 224 min <sup>-1</sup>	8100 N	10 s
<b>FS-EL 300/300</b>	300 mm	x	300 mm	130 mm	6 mm	8 mm	FA27 / 0,55 kW / 24 Nm / 224 min <sup>-1</sup>	8100 N	11 s
<b>FS-EL 315/315</b>	315 mm	x	315 mm	130 mm	6 mm	8 mm	FA27 / 0,55 kW / 24 Nm / 224 min <sup>-1</sup>	8100 N	12 s
<b>FS-EL 400/400</b>	400 mm	x	400 mm	130 mm	6 mm	8 mm	FA27 / 0,55 kW / 24 Nm / 224 min <sup>-1</sup>	8100 N	15 s
<b>FS-EL 500/500</b>	500 mm	x	500 mm	130 mm	6 mm	8 mm	FA27 / 0,55 kW / 24 Nm / 224 min <sup>-1</sup>	8100 N	19 s
<b>FS-EL 600/600</b>	600 mm	x	600 mm	130 mm	6 mm	8 mm	FA27 / 0,55 kW / 24 Nm / 224 min <sup>-1</sup>	8100 N	23 s
<b>FS-EL 630/630</b>	630 mm	x	630 mm	130 mm	6 mm	8 mm	FA27 / 0,55 kW / 24 Nm / 224 min <sup>-1</sup>	8100 N	24 s
<b>FS-EL 750/750</b>	750 mm	x	750 mm	130 mm	6 mm	8 mm	FA27 / 0,55 kW / 24 Nm / 224 min <sup>-1</sup>	8100 N	29 s
<b>FS-EL 800/800</b>	800 mm	x	800 mm	130 mm	6 mm	10 mm	FA27 / 0,75 kW / 31 Nm / 233 min <sup>-1</sup>	10500 N	29 s
<b>FS-EL 1000/1000</b>	1000 mm	x	1000 mm	130 mm	6 mm	10 mm	FA27 / 0,75 kW / 31 Nm / 233 min <sup>-1</sup>	10500 N	37 s

#### 2 SCHIEBERBLATT OBERLIEGEND – FÜR MONTAGE AN ILCHMANN-KETTENFÖRDERER

#### SLIDE PLATE IN TOP POSITION - FOR USE WITH ILCHMANN CHAIN CONVEYOR

	A	x	B	H	Rahmen Frame	Blatt Slide Plate	Getriebemotor Gearmotor	Kraft Force	Öfn.-Dauer Opening Time
<b>FS-EL 200/640</b>	200 mm	x	640 mm	130 mm	6 mm	8 mm	FA27 / 0,55 kW / 24 Nm / 224 min <sup>-1</sup>	8100 N	24 s
<b>FS-EL 270/640</b>	270 mm	x	640 mm	130 mm	6 mm	8 mm	FA27 / 0,55 kW / 24 Nm / 224 min <sup>-1</sup>	8100 N	24 s
<b>FS-EL 290/640</b>	290 mm	x	640 mm	130 mm	6 mm	8 mm	FA27 / 0,55 kW / 24 Nm / 224 min <sup>-1</sup>	8100 N	24 s
<b>FS-EL 330/640</b>	330 mm	x	640 mm	130 mm	6 mm	8 mm	FA27 / 0,55 kW / 24 Nm / 224 min <sup>-1</sup>	8100 N	24 s
<b>FS-EL 400/640</b>	400 mm	x	640 mm	130 mm	6 mm	8 mm	FA27 / 0,55 kW / 24 Nm / 224 min <sup>-1</sup>	8100 N	24 s
<b>FS-EL 500/800</b>	500 mm	x	800 mm	130 mm	6 mm	8 mm	FA27 / 0,55 kW / 24 Nm / 224 min <sup>-1</sup>	8100 N	31 s
<b>FS-EL 640/800</b>	640 mm	x	800 mm	130 mm	6 mm	8 mm	FA27 / 0,55 kW / 24 Nm / 224 min <sup>-1</sup>	8100 N	31 s
<b>FS-EL 800/1000</b>	800 mm	x	1000 mm	130 mm	6 mm	10 mm	FA27 / 0,75 kW / 31 Nm / 233 min <sup>-1</sup>	10500 N	37 s
<b>FS-EL 810/1000</b>	810 mm	x	1000 mm	130 mm	6 mm	10 mm	FA27 / 0,75 kW / 31 Nm / 233 min <sup>-1</sup>	10500 N	37 s
<b>FS-EL 900/1000</b>	900 mm	x	1000 mm	130 mm	6 mm	10 mm	FA27 / 0,75 kW / 31 Nm / 233 min <sup>-1</sup>	10500 N	37 s
<b>FS-EL 1000/1000</b>	1000 mm	x	1000 mm	130 mm	6 mm	10 mm	FA27 / 0,75 kW / 31 Nm / 233 min <sup>-1</sup>	10500 N	37 s

weitere Größen auf Anfrage

further sizes on request

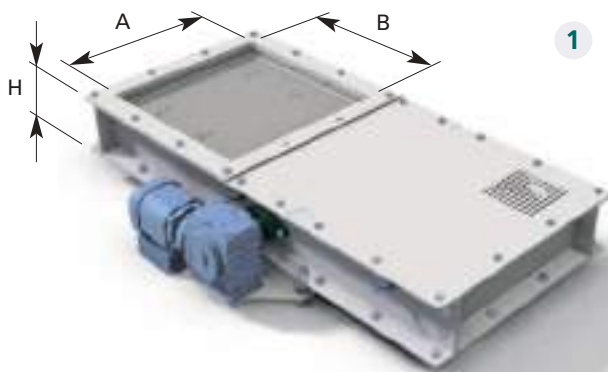

1

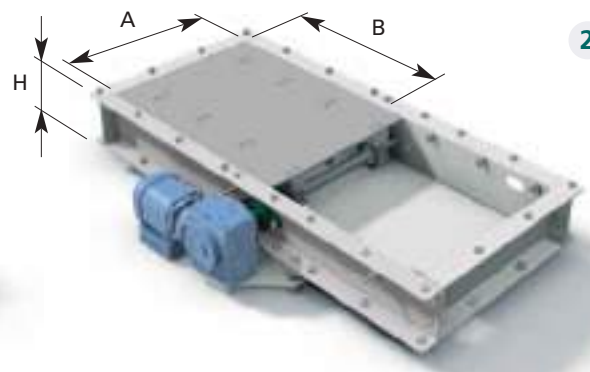

2

## ZAHNSTANGEN-FLACHSCHIEBER, ELEKTRISCH BETÄTIGT, MIT SCHNECKENGETRIEBEMOTOR SLIDE GATE WITH RACK & PINION, ELECTRICALLY OPERATED, WORM GEARMOTOR

### 1 SCHIEBERBLATT MITTIG SLIDE PLATE IN MIDDLE POSITION

	A	x	B	H	Rahmen Frame	Blatt Slide Plate	Getriebemotor Gearmotor	Kraft Force	Öfn.-Dauer Opening Time	Zahnstangen Rack & Pinion
<b>FS-EL 150/150</b>	150 mm	x	150 mm	190 mm	6 mm	8 mm	SA57 / 0,25 kW / 200 Nm / 7 min <sup>-1</sup>	5000 N	5 s	1
<b>FS-EL 200/200</b>	200 mm	x	200 mm	190 mm	6 mm	8 mm	SA57 / 0,25 kW / 200 Nm / 7 min <sup>-1</sup>	5000 N	7 s	1
<b>FS-EL 250/250</b>	250 mm	x	250 mm	190 mm	6 mm	8 mm	SA57 / 0,25 kW / 200 Nm / 7 min <sup>-1</sup>	5000 N	9 s	1
<b>FS-EL 300/300</b>	300 mm	x	300 mm	190 mm	6 mm	8 mm	SA57 / 0,25 kW / 200 Nm / 7 min <sup>-1</sup>	5000 N	10 s	1
<b>FS-EL 315/315</b>	315 mm	x	315 mm	190 mm	6 mm	8 mm	SA57 / 0,25 kW / 200 Nm / 7 min <sup>-1</sup>	5000 N	11 s	1
<b>FS-EL 400/400</b>	400 mm	x	400 mm	190 mm	6 mm	8 mm	SA57 / 0,25 kW / 200 Nm / 7 min <sup>-1</sup>	5000 N	14 s	1
<b>FS-EL 500/500</b>	500 mm	x	500 mm	190 mm	6 mm	8 mm	SA57 / 0,25 kW / 200 Nm / 7 min <sup>-1</sup>	5000 N	17 s	1
<b>FS-EL 600/600</b>	600 mm	x	600 mm	190 mm	6 mm	8 mm	SA57 / 0,25 kW / 200 Nm / 7 min <sup>-1</sup>	5000 N	20 s	1
<b>FS-EL 630/630</b>	630 mm	x	630 mm	190 mm	6 mm	8 mm	SA57 / 0,25 kW / 200 Nm / 7 min <sup>-1</sup>	5000 N	21 s	1
<b>FS-EL 750/750</b>	750 mm	x	750 mm	190 mm	6 mm	8 mm	SA57 / 0,25 kW / 200 Nm / 7 min <sup>-1</sup>	5000 N	26 s	1
<b>FS-EL 800/800</b>	800 mm	x	800 mm	190 mm	6 mm	10 mm	SA57 / 0,37 kW / 225Nm / 9,6 min <sup>-1</sup>	5625 N	20 s	2
<b>FS-EL 1000/1000</b>	1000 mm	x	1000 mm	190 mm	6 mm	10 mm	SA57 / 0,37 kW / 225Nm / 9,6 min <sup>-1</sup>	5625 N	25 s	2

### 2 SCHIEBERBLATT OBERLIEGEND – FÜR MONTAGE AN ILCHMANN-KETTENFÖRDERER SLIDE PLATE IN TOP POSITION - FOR USE WITH ILCHMANN CHAIN CONVEYOR

	A	x	B	H	Rahmen Frame	Blatt Slide Plate	Getriebemotor Gearmotor	Kraft Force	Öfn.-Dauer Opening Time	Zahnstangen Rack & Pinion
<b>FS-EL 180/500</b>	180 mm	x	500 mm	150 mm	6 mm	8 mm	SA57 / 0,25 kW / 200 Nm / 7 min <sup>-1</sup>	5000 N	17 s	1
<b>FS-EL 200/640</b>	200 mm	x	640 mm	150 mm	6 mm	8 mm	SA57 / 0,25 kW / 200 Nm / 7 min <sup>-1</sup>	5000 N	22 s	1
<b>FS-EL 270/640</b>	270 mm	x	640 mm	150 mm	6 mm	8 mm	SA57 / 0,25 kW / 200 Nm / 7 min <sup>-1</sup>	5000 N	22 s	1
<b>FS-EL 290/640</b>	290 mm	x	640 mm	150 mm	6 mm	8 mm	SA57 / 0,25 kW / 200 Nm / 7 min <sup>-1</sup>	5000 N	22 s	1
<b>FS-EL 330/640</b>	330 mm	x	640 mm	150 mm	6 mm	8 mm	SA57 / 0,25 kW / 200 Nm / 7 min <sup>-1</sup>	5000 N	22 s	1
<b>FS-EL 400/640</b>	400 mm	x	640 mm	150 mm	6 mm	8 mm	SA57 / 0,25 kW / 200 Nm / 7 min <sup>-1</sup>	5000 N	22 s	1
<b>FS-EL 500/800</b>	500 mm	x	800 mm	150 mm	6 mm	8 mm	SA57 / 0,25 kW / 200 Nm / 7 min <sup>-1</sup>	5000 N	27 s	1
<b>FS-EL 640/800</b>	640 mm	x	800 mm	150 mm	6 mm	8 mm	SA57 / 0,25 kW / 200 Nm / 7 min <sup>-1</sup>	5000 N	27 s	1
<b>FS-EL 800/1000</b>	800 mm	x	1000 mm	150 mm	6 mm	10 mm	SA57 / 0,37 kW / 225Nm / 9,6 min <sup>-1</sup>	5625 N	25 s	2
<b>FS-EL 810/1000</b>	810 mm	x	1000 mm	150 mm	6 mm	10 mm	SA57 / 0,37 kW / 225Nm / 9,6 min <sup>-1</sup>	5625 N	25 s	2
<b>FS-EL 900/1000</b>	900 mm	x	1000 mm	150 mm	6 mm	10 mm	SA57 / 0,37 kW / 225Nm / 9,6 min <sup>-1</sup>	5625 N	25 s	2
<b>FS-EL 1000/1000</b>	1000 mm	x	1000 mm	150 mm	6 mm	10 mm	SA57 / 0,37 kW / 225Nm / 9,6 min <sup>-1</sup>	5625 N	25 s	2

weitere Größen auf Anfrage

further sizes on request

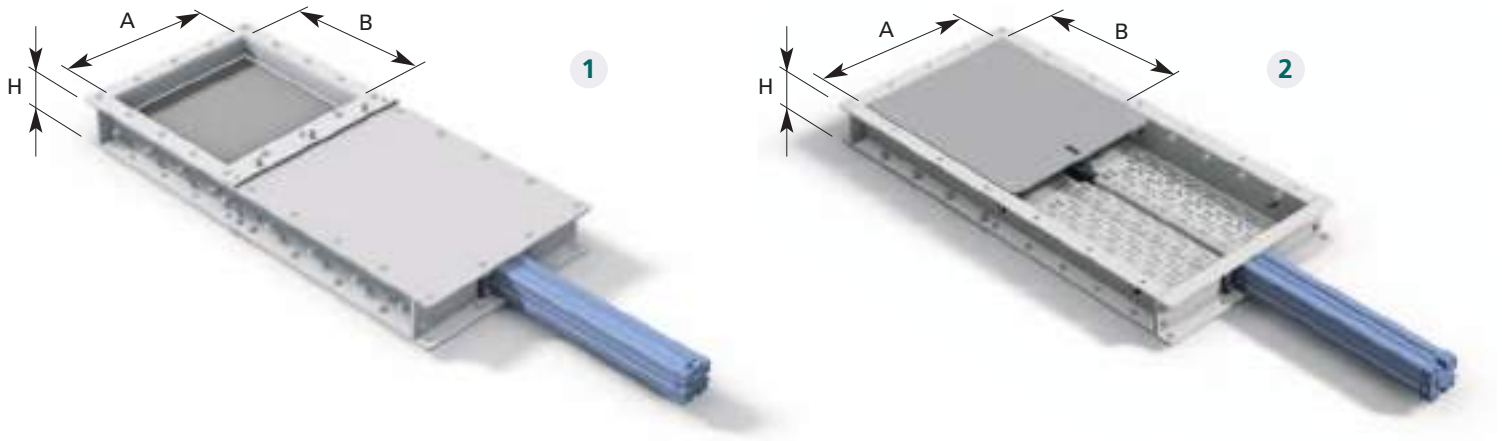

### FLACHSCHIEBER, PNEUMATISCH BETÄTIGT, 5/3-WEGE MAGNETVENTIL, 24/230V, 50/60HZ

### SLIDE GATE, PNEUMATICALLY OPERATED, 5/3 SOLENOID VALVE, 24/230V, 50/60HZ

#### 1 SCHIEBERBLATT MITTIG SLIDE PLATE IN MIDDLE POSITION

	A	x	B	H	Rahmen Frame	Blatt Slide Plate	Zylinder-Ø Cylinder-Ø	Kraft Force	Öffn.-Dauer Opening Time
<b>FS-PZ 150/150</b>	150 mm	x	150 mm	120 mm	6 mm	8 mm	80 mm	3000 N	1,0 s
<b>FS-PZ 200/200</b>	200 mm	x	200 mm	120 mm	6 mm	8 mm	80 mm	3000 N	1,3 s
<b>FS-PZ 250/250</b>	250 mm	x	250 mm	120 mm	6 mm	8 mm	80 mm	3000 N	1,7 s
<b>FS-PZ 300/300</b>	300 mm	x	300 mm	120 mm	6 mm	8 mm	80 mm	3000 N	2,0 s
<b>FS-PZ 315/315</b>	315 mm	x	315 mm	120 mm	6 mm	8 mm	80 mm	3000 N	2,1 s
<b>FS-PZ 400/400</b>	400 mm	x	400 mm	120 mm	6 mm	8 mm	80 mm	3000 N	3 s
<b>FS-PZ 500/500</b>	500 mm	x	500 mm	120 mm	6 mm	8 mm	80 mm	3000 N	3 s
<b>FS-PZ 600/600</b>	600 mm	x	600 mm	120 mm	6 mm	8 mm	80 mm	3000 N	4 s
<b>FS-PZ 630/630</b>	630 mm	x	630 mm	120 mm	6 mm	8 mm	80 mm	3000 N	4 s
<b>FS-PZ 750/750</b>	750 mm	x	750 mm	120 mm	6 mm	8 mm	80 mm	3000 N	5 s
<b>FS-PZ 800/800</b>	800 mm	x	800 mm	140 mm	6 mm	10 mm	100 mm	4000 N	5 s
<b>FS-PZ 1000/1000</b>	1000 mm	x	1000 mm	140 mm	6 mm	10 mm	100 mm	4000 N	7 s

#### 2 SCHIEBERBLATT OBERLIEGEND – FÜR MONTAGE AN ILCHMANN-KETTENFÖRDERER

#### SLIDE PLATE IN TOP POSITION - FOR USE WITH ILCHMANN CHAIN CONVEYOR

	A	x	B	H	Rahmen Frame	Blatt Slide Plate	Zylinder-Ø Cylinder-Ø	Kraft Force	Öffn.-Dauer Opening Time
<b>FS-PZ 180/500</b>	180 mm	x	500 mm	120 mm	6 mm	8 mm	80 mm	3000 N	3 s
<b>FS-PZ 200/640</b>	200 mm	x	640 mm	120 mm	6 mm	8 mm	80 mm	3000 N	4 s
<b>FS-PZ 270/640</b>	270 mm	x	640 mm	120 mm	6 mm	8 mm	80 mm	3000 N	4 s
<b>FS-PZ 290/640</b>	290 mm	x	640 mm	120 mm	6 mm	8 mm	80 mm	3000 N	4 s
<b>FS-PZ 330/640</b>	330 mm	x	640 mm	120 mm	6 mm	8 mm	80 mm	3000 N	4 s
<b>FS-PZ 400/640</b>	400 mm	x	640 mm	120 mm	6 mm	8 mm	80 mm	3000 N	5 s
<b>FS-PZ 500/800</b>	500 mm	x	800 mm	120 mm	6 mm	8 mm	80 mm	3000 N	5 s
<b>FS-PZ 640/800</b>	640 mm	x	800 mm	120 mm	6 mm	8 mm	80 mm	3000 N	5 s
<b>FS-PZ 800/1000</b>	800 mm	x	1000 mm	140 mm	6 mm	10 mm	100 mm	4000 N	7 s
<b>FS-PZ 810/1000</b>	810 mm	x	1000 mm	140 mm	6 mm	10 mm	100 mm	4000 N	7 s
<b>FS-PZ 900/1000</b>	900 mm	x	1000 mm	140 mm	6 mm	10 mm	100 mm	4000 N	7 s
<b>FS-PZ 1000/1000</b>	1000 mm	x	1000 mm	140 mm	6 mm	10 mm	100 mm	4000 N	7 s

weitere Größen auf Anfrage

further sizes on request

### AUSFÜHRUNGEN

#### Schieberrahmen

- Normalstahl mit Anstrich
- Normalstahl verzinkt
- Edelstahl

#### Schieberblatt

- Edelstahl
- verschleißfester Normalstahl

#### Zusätzliche Optionen

- 2 induktive Endschalter
- ATEX Zone 1, 2 (Gas) / ATEX Zone 21, 22 (Staub)
- div. Abdichtungsmöglichkeiten, abhängig von Anforderungen

### DESIGNS

#### Frame

- *painted carbon steel*
- *galv. carbon steel*
- *stainless steel*

#### Slide Plate

- *stainless steel*
- *wear-resistant carbon steel*

#### Additional Options

- *2 inductive limit switches*
- *ATEX Zone 1, 2 (gas) / ATEX Zone 21, 22 (dust)*
- *various sealing options depending on application*

### GASDICHTER SCHIEBER

#### GAS-TIGHT SLIDE GATE



### GETEILTER SCHIEBER

#### DIVIDED SLIDE GATE



### SCHIEBER FÜR FÖRDERSCNECKEN

#### SLIDE GATE FOR SCREW CONVEYORS



### SCHIEBER MIT VERSETZTER KURBEL

#### SLIDE GATE WITH OFFSET HANDLE



## ANWENDUNG: SCHLEISSENDE FÖRDERGÜTER APPLICATION: ABRASIVE PRODUCTS

	Verschleißbeständigkeit <i>Abrasion Resistance</i>	Korrosionsbeständigkeit <i>Corrosion Resistance</i>	Kosten <i>Costs</i>
Hardox 450	+ + +	-	€
Creusabro 8000	+ + +	-	€ €
1.4462 / Cobranox35 / Duplex	+ +	+ +	€ € € €
1.4410 / Super Duplex	+ +	+ + + +	€ € € € €

## ANWENDUNG: KORROSIVE FÖRDERGÜTER APPLICATION: CORROSIVE PRODUCTS

	Verschleißbeständigkeit <i>Abrasion Resistance</i>	Korrosionsbeständigkeit <i>Corrosion Resistance</i>	Kosten <i>Costs</i>
1.4410 / Super Duplex	+ +	+ + + +	€ € € € €
1.4571 / AISI 316 Ti	+	+ + +	€ € €
1.4462 / Cobranox35 / Duplex	+ +	+ +	€ € € €
1.4301 / AISI 304	-	+ +	€ €

## ANWENDUNG: SCHLEISSENDE + KORROSIVE FÖRDERGÜTER APPLICATION: ABRASIVE + CORROSIVE PRODUCTS

	Verschleißbeständigkeit <i>Abrasion Resistance</i>	Korrosionsbeständigkeit <i>Corrosion Resistance</i>	Kosten <i>Costs</i>
1.4410 / Super Duplex	+ +	+ + + +	€ € € € €
1.4462 / Cobranox35 / Duplex	+ +	+ +	€ € € €
1.4571 / AISI 316 Ti	+	+ + +	€ € €

## FÖRDERKETTEN FV, DIN 8165 CONVEYOR CHAIN FV, DIN 8165

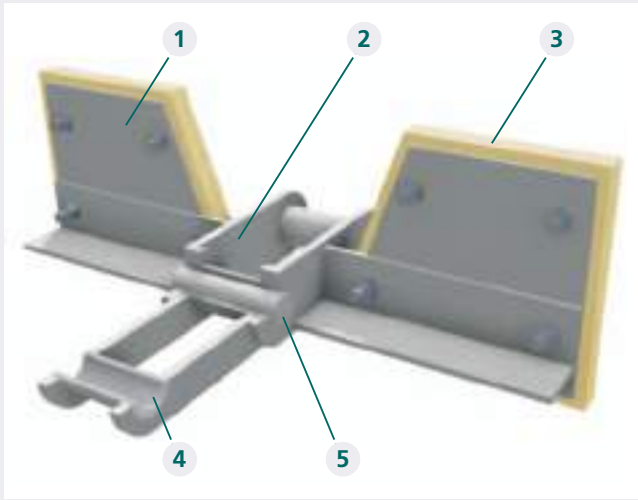

- 1 Stützblech / Normalstahl / Edelstahl 1.4301  
Support Plate / Carbon Steel / AISI 304
- 2 Laschen / SB27M12CB vergütet  
Links / SB27M12CB tempered
- 3 Mitnehmer / PE 1000  
Flight / PE-UHMW
- 4 Buchse / C15E gehärtet / Edelstahl 1.4122  
Bush / C15E hardened / hardened inox
- 5 Bolzen / 16MnCr5 gehärtet / Edelstahl 1.4122  
Pin / 16MnCr5 hardened / hardened inox

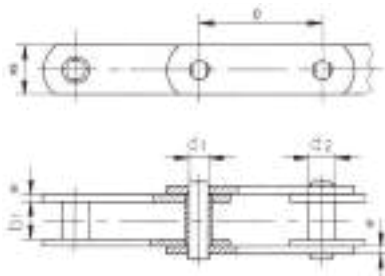

DIN	F <sub>B</sub> [kN]	g [mm]	s [mm]	p [mm]	b1 [mm]	d1 [mm]	d2 [mm]
<b>FV 90</b>	90	35	5	125	25	14	20
<b>FV 112</b>	112	40	6	125 / 160	30	16	22
<b>FV 180</b>	180	50	8	160	45	20	30
<b>FV 250</b>	250	60	8	160	55	26	36
<b>FV 315</b>	315	70	10	160 / 200	65	30	42
<b>FV 500</b>	500	80	12	200	80	36	50
<b>FV 630</b>	630	100	12	200 / 250	90	42	56

F<sub>B</sub> = Bruchkraft / Break load

## GESCHMIEDETE GABELLASCHENKETTEN DROP FORGED CHAIN

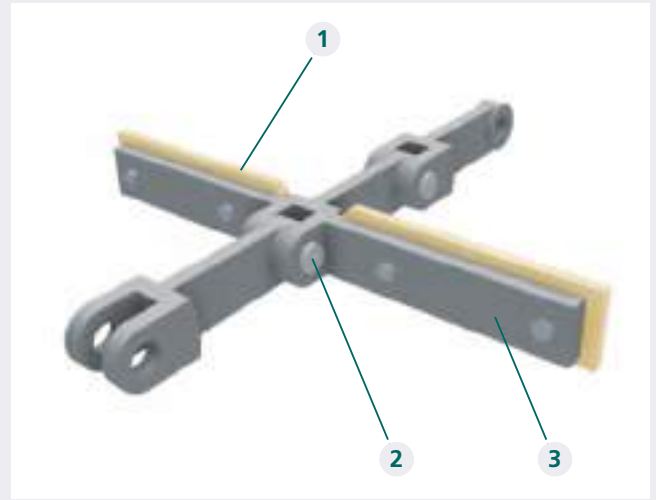

- 1 Mitnehmer / PE 1000  
Flight / PE-UHMW
- 2 Bolzen / 16MnCr5 gehärtet / Edelstahl 1.4122  
Pin / 16MnCr5 hardened / hardened inox
- 3 Lasche (siehe Tabelle)  
Link (see table)

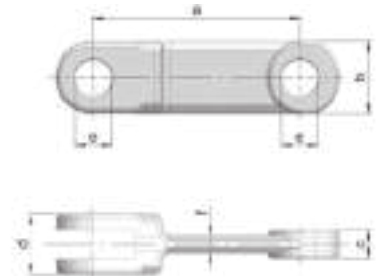

a – b x c	d [mm]	e [mm]	f [mm]	20MnCr5 F <sub>B</sub> [kN]	42CrMo4 F <sub>B</sub> [kN]	X46Cr13 F <sub>B</sub> [kN]
102 – 36 x 14	31	14	8	150	320	85
125 – 36 x 13	30	16	10	160	280	130
142 – 50 x 19	42	25	12	290	520	235
142 – 50 x 29	62	25	16	500	800	360
160 – 50 x 25	50	25	12	410	680	310

F<sub>B</sub> = Bruchkraft / Break load

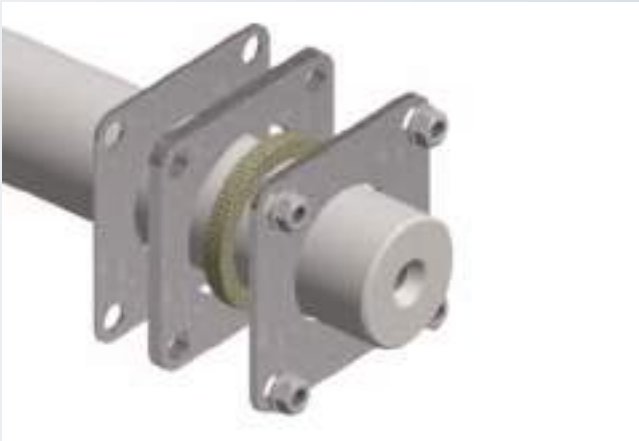

### TYP 8

- Eine Stopfbuchsenpackung
- Nicht schmierbar
- Für einfache Anwendungen
- Typische Fördergüter: Getreide, Saat, Schalen
  
- *One stuffing box ring*
- *No greasing*
- *For simple applications*
- *Typical products: grain, seeds, hulls*



### TYP 7

- Zwei Stopfbuchsenpackungen
- Nicht schmierbar
- Für staubige, feuchte oder warme Anwendungen
- Typische Fördergüter: Mehl, Staub, Flocken, Pellets
  
- *Two stuffing box rings*
- *No greasing*
- *For dusty, moist or warm applications*
- *Typical products: meal, dust, flakes, pellets*



### TYP 6

- Drei Stopfbuchsenpackungen
- Schmierbar, mit Schmierring
- Für öldichte Anwendungen
- Typisches Fördergut: Pflanzenöl
  
- *Three stuffing box rings*
- *Greasable, with grease ring for equal distribution*
- *For oil-tight applications*
- *Typical product: vegetable oil*



### TYP 1

- Fünf Stopfbuchsenpackungen
- Schmierbar, mit Schmierring für gleichmäßige Verteilung
- Für gasdichte Anwendungen
- Typisches Fördergut: Hexanfeuchter Presskuchen
  
- *Five stuffing box rings*
- *Greasable, with grease ring for equal distribution*
- *For gas-tight applications*
- *Typical product: hexan soaked presscake*

# ELEVATORBECHER ELEVATOR BUCKETS



## KUNSTSTOFF-BECHER PLASTIC BUCKETS

Standardausführungen  
Standard Types

**TIGER-TUFF Polyethylen**  
TIGER-TUFF Polyethylene

**TIGER-TUFF Nylon**  
TIGER-TUFF Nylon

**TIGER-TUFF Polyurethan**  
TIGER-TUFF Urethane

Farbe / Color



Orange / Orange



Beige / Tan



Grün / Green

Application

Getreide & Lebensmittel

heiß, hohe Schlagzähigkeit,  
schleifende Materialien

Starker Abrieb,  
klebrige Materialien

Application

Grain & Food

Hot, high impact,  
abrasive dense materials

Heavy abrasion,  
sticky materials

FDA zertifiziertes Material  
FDA Approved Material

Ja  
Yes

Optional  
Optional

Ja  
Yes

## DIN STAHLBECHER DIN STEEL BUCKETS

DIN	15231	15232	15233	15234	15235
Form Shape	flach flat	flachrund flat round	mitteltief medium deep	tief deep	tief Rückwand gekrümmt deep backwall bended
Zeichnung Sketch					
Anwendung Application	feine leichte Güter, z.B. Mehl, Grieß, Schrot <i>fine, light products, such as flour, whole- meal, powder</i>	körnige, leichte Güter, z.B. Getreide, Ölsaaten <i>granular, light products, such as grain, oilseeds</i>	klebrige Güter, z.B. Rohzucker, nasse Feinkohle <i>sticky products, such as raw sugar, wet silt</i>	schwere, pulverförmige bis grobstückige Güter, z.B. Sand, Zement, Kohle <i>heavy, powdery or lumpy products, such as sand, cement, coal</i>	leicht fließende oder rollende Güter, z.B. Flugasche, Kartoffeln <i>easy flowing or rolling products, such as pota- toes or fly ash</i>

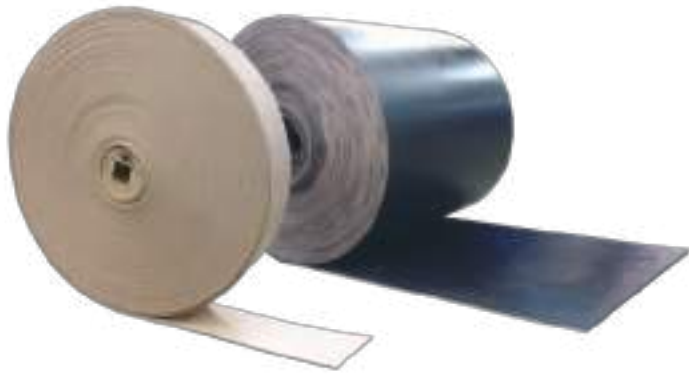

**polysur®**

## POLYSUR T150 HIGH HEAT

### HITZEBESTÄNDIGER GURT – DIN 22102 ETY

**E** antistatisch gemäß DIN 22104

**T** hitzebeständig bis 150 °C

**Y** gut abriebfest gemäß DIN 53516

– standardmäßig dickere Deckplatten (min. 3+3 mm)

– nur bedingt fettbeständig

### Einsatzbereiche

Flugasche-Transport, Heißglasbruch, Zement, Kohle, trockene Chemikalien, Recyclingprodukte, Gießereisand usw.

### HEAT RESISTANT BELT – DIN 22102 ETY

**E** antistatic according to DIN 22104

**T** heat resistant up to 150 °C

**Y** good wear resistance in accordance with DIN 53516

– default thicker cover plates (min. 3+3 mm)

– only limited fat resistance

### Areas of application

fly ash transport, hot glass cullets, cement, coal, dry chemicals, recycling products, foundry sand, etc.

## POLYSUR-ELEVATORGURTE

ILCHMANN Fördertechnik setzt seit Jahren sehr erfolgreich Polysur-Elevatorgurte ein. Diese sind seit 1970 das eingetragene Warenzeichen für Elevatorgurte von Fa. Muller Beltex aus den Niederlanden. Die Elevatorgurte werden gemäß DIN 22102 gefertigt, die Produktion ist entsprechend ISO 9002 zertifiziert.

Polysur Elevatorgurte stehen für Qualität, Zuverlässigkeit und Innovation. Sie sind speziell für den Einsatz in Becherwerken ausgelegt und haben deshalb sowohl einen anderen Aufbau als auch andere Eigenschaften als normale Fördergurte.

Die Polysur Elevatorgurte sind mit speziell gewebtem Polyester/ Polyamid-Gewebe verstärkt, welches dem Gurt eine gewisse Quersteifigkeit verleiht, den Becherschrauben sicheren Halt bietet und eine sehr geringe Längsdehnung garantiert. Polysur Gurte verfügen über eine ausgezeichnete Fettbeständigkeit, und durch die sehr gute Haftung der Deckplatten auf den Gewebelagen bieten diese Gurte eine lange Lebensdauer sowohl bei niedrigen als auch hohen Temperaturen.

Alle POLYSUR® Elevatorgurte sind antistatisch gemäß DIN 22104 (ISO 284).

## POLYSUR ELEVATOR BELTS

*ILCHMANN Fördertechnik is using Polysur elevator belts successfully for many years. Polysur has been the registered trademark for Muller Beltex elevator belts since 1970. The elevator belts are produced in accordance with DIN 22102 and the production is ISO 9002 certified.*

*Polysur elevator belts are the concept for quality, reliability and innovation. Polysur elevator belts are specially manufactured for use in elevators and therefore have a different construction and other properties than a conveyor belt.*

*Polysur elevator belts are armed with specially woven polyester/polyamide mesh, which provides a certain transverse stiffness of the elevator belt, ensuring high adhesion for the beaker bolt and guaranteeing very low elongation. Polysur elevator belts offer very good grease resistance. Combined with very high adhesion of the rubber coatings on the fabric mesh, the elevator belts provide a very long life span both at low and high temperatures.*

*All POLYSUR® elevator belts are anti-static in accordance with DIN 22104 (ISO 284).*

## POLYSUR 278 NBR

### ÖL- UND HITZEBESTÄNDIGER GURT – 22102 ETGX

- E** antistatisch gemäß DIN 22104
- T** hitzebeständig bis 120 °C, bei feuchtem, fetthaltigen Produkt
- G** Deckplatten und Einlagen beständig gegen mineralische, tierische und pflanzliche Fette. Beständig gegen Säuren und Laugen bei niedrigen Konzentrationen. Einlagen beständig gegen Feuchtigkeit.
- X** gut abriebfest gemäß DIN 53516
- K** flammwidrig gemäß DIN 22103 K

#### Einsatzbereiche

Ölsaatenverarbeitung, Tierkörperbeseitigung, Recycling-Anlagen, Bitumen-Verarbeitung

### OIL AND HEAT RESISTANT BELT – 22102 ETGX

- E** antistatic according to DIN 22104
- T** heat resistant up to 120 °C, in wet, fatty product
- G** Cover plates and fabric mesh resistant to mineral, animal and vegetable fats. Resistant to acids and alkalis at low concentrations. Fabric mesh resistant to moisture.
- X** good wear-resistant according to DIN 53516
- K** flame retardant according to DIN 22103 K

#### Areas of application

Oilseed processing, animal waste, recycling facilities, Bitumen processing

## POLYSUR 276 NBR

### ÖL- UND FETTBESTÄNDIGER GURT – DIN 22102 ETGX

- E** antistatisch gemäß DIN 22104
- T** hitzebeständig bis 120 °C bei moderat fetthaltigem Produkt / hitzebeständig bis 80 °C bei sehr fetthaltigem Produkt
- G** Deckplatten und Einlagen beständig gegen mineralische, tierische und pflanzliche Fette. Beständig gegen Säuren und Laugen bei niedrigen Konzentrationen. Einlagen beständig gegen Feuchtigkeit.
- X** gut abriebfest gemäß DIN 53516

#### Einsatzbereiche

Ölsaatenverarbeitung, Getreide, Mais, Raps, Soja, Sonnenblume, Fischmehl, Knochenmehl, Düngemittel, Gießerei-Sand

### OIL AND FAT RESISTANT BELT – DIN 22102 ETGX

- E** antistatic according to DIN 22104
- T** heat resistant up to 120 °C at a moderate-fat product / heat resistant up to 80 °C with very fatty product
- G** Cover plates and fabric mesh resistant to mineral, animal and vegetable fats. Resistant to acids and alkalis at low concentrations. Fabric mesh resistant to moisture.
- X** good wear-resistant according to DIN 53516

#### Areas of application

Oilseed processing, grain, corn, rapeseed, soybean, sunflower, fish meal, bone meal, fertilizer, foundry sand

## POLYSUR 274 SBR

### STANDARDQUALITÄT – DIN 22102 EW

- E** antistatisch gemäß DIN 22104
  - W** sehr gut abriebfest gemäß DIN 53516 (<90 mm<sup>3</sup>)
- zum Transport von fettfreien landwirtschaftlichen und mineralischen Produkten

#### Einsatzbereiche

nicht-fetthaltige Tierfutter-Produkte, Getreide, Sand, Kalk, Mineralstoffe, Weizen, usw.

### STANDARD BELT – DIN 22102 EW

- E** antistatic according to DIN 22104
  - W** very good wear-resistant in accordance with DIN 53516 (<90 mm<sup>3</sup>)
- for the transport of fat-free agricultural and mineral products

#### Areas of application

non-fatty animal food products, cereals, sand, lime, wheat, minerals etc.

## POLYSUR 272 NBR-FDA WEISS

### LEBENSMITTELQUALITÄT –

DIN 22102 **EGA**, FDA USDA Abschnitt 21-177.2600

- E** antistatisch gemäß DIN 22104
- G** fettbeständig **A** Lebensmittelqualität

Temperaturbeständig bis ca. 80 °C (abhängig vom Fördergut). Beständig gegen Säuren und Laugen bei niedrigen Konzentrationen. Gute Abriebfestigkeit gemäß DIN 53516 (<140 mm<sup>3</sup>). Erfüllt die europäischen Normen für Produkte in Zusammenhang mit trockenen Lebensmitteln.

#### Einsatzbereiche

Mehl, Reis, Milchpulver-Produkte, Zucker, Salz, Waschpulver, Kalk, Mineralien

### FOOD GRADE BELT –

DIN 22102 **EGA**, FDA USDA Section 21-177.2600

- E** antistatic according to DIN 22104
- G** fat resistant **A** food grade

Temperature resistant up to 80 °C (depending on the product). Resistant to acids and alkalis at low concentrations. Good abrasion resistance in accordance with DIN 53516 (<140 mm<sup>3</sup>). Complies with European standards for products in the context of dry food.

#### Areas of application

Flour, rice, powdered milk products, sugar, salt, washing powder, lime, minerals

## ANTRIEBSKONZEPTE FÜR TROGKETTENFÖRDERER DRIVE SOLUTIONS FOR CHAIN CONVEYORS



Flachtriebemotor  
*Parallel-shaft direct drive*



Kegelradtriebemotor  
*Helical-bevel direct drive*



Stirnradgetriebe mit Kettentrieb  
*Helical gearboxmotor with chain drive*

## ANTRIEBSKONZEPTE FÜR BECHERWERKE DRIVE SOLUTIONS FOR BUCKET ELEVATORS



Flachtriebemotor  
*Parallel-shaft direct drive*



Kegelradtriebemotor  
*Helical-bevel direct drive*



Stirnradgetriebe mit Kupplung  
*Helical gearboxmotor with coupling*

## ANTRIEBSKONZEPTE FÜR FÖRDERSCHNECKEN DRIVE SOLUTIONS FOR SCREW CONVEYORS



Flachtriebemotor  
*Parallel-shaft direct drive*



Stirnradgetriebe mit Kupplung  
*Helical gearboxmotor with coupling*

# SCHÜTTGEWICHTE

## BULK DENSITIES

Asche, trocken	0,56-0,64
Braugerste, nass, Treber	0,88-0,96
Braugerste, trocken	0,4-0,48
Erdnüsse, ungeschält	0,24-0,32
Erdnuss-Expeller	0,5
Erdnuss-Extraktionsschrot	0,64
Gerste	0,61
Gerste, fein gemahlen	0,74
Gerstenmehl	0,45
Getreidekeime	0,45
Getreidekleie	0,18-0,3
Getreidemehl	0,45-0,6
Getreideschrot	0,55-0,72
Gießereisand	1,44-1,52
Hafer, ganz	0,42
Hafermehl	0,7
Haferschalen	0,13
Holzschnitzel (Weichholz)	0,19-0,4
Holzspäne	0,16-0,48
Hopfen, ausgelaugt, nass	0,8-0,88
Hopfen, ausgelaugt, trocken	0,56
Kaffee, gemahlen	0,4
Kaffeebohnen, geröstet	0,35-0,42
Kaffeebohnen, grün	0,51
Kakaobohnen	0,48-0,64
Kakaopulver	0,48-0,56
Kies, nass	2
Kies, trocken	1,5
Klärschlamm, getrocknet	0,72-0,88
Knochenmehl	0,88-0,96
Leinsamen-Expeller	0,63-0,8
Leinsamen-Extraktionsschrot	1,23
Leinsamen, gebrochen	0,65
Mais, ganz	0,72
Mais, gemahlen	0,61-0,64
Maisgries	0,64-0,72
Maiskeim	0,34
Maiszucker	0,5
Malz, ganz	0,43-0,48
Malz, grün, nass	1-1,04
Malzschrot, trocken	0,35
Mehl (Getreide)	0,56-0,64
Raps-Presskuchen	0,55
Raps-Extraktionsschrot	0,51
Rapssamen	0,64-0,77
Rohsalz	0,72-0,83
Salz, trocken, fein	1,12-1,3
Salz, trocken, grob	0,72-0,8
Sand, fein, feucht	1,8-1,9
Sand, trocken	1,44-1,6
Soja-Extraktionsschrot, kalt	0,64
Sojabohnen, flockiert	0,29-0,42
Sojabohnen, ganz	0,72-0,8
Sojabohnen, gebrochen	0,48-0,64
Soja-Expeller	0,64-0,69
Sonnenblumensamen, geschält	0,4
Sonnenblumensamen, ungeschält	0,44
Sonnenblumen-Expeller	0,51
Sonnenblumen-Extraktionsschrot	0,36
Sonnenblumenschalen	0,1-0,15
Stärke	0,4-0,8
Stroh, lose	0,04
Stroh, gepresst	0,28
Weizen, ganz	0,72-0,77
Weizen, gebrochen	0,64-0,72
Weizenkeime	0,45
Weizenstärke	0,7
Zement, lose	1,2
Zement, gerüttelt	1,9
Zucker, kristallin	0,8-0,88
Zucker, roh	0,88-1,04
Zuckerrüben	0,55-0,65

Ash, dry	0,56-0,64
Barley	0,61
Barley flour	0,45
Barley, finely ground	0,74
Bone-meal	0,88-0,96
Cement, loose	1,2
Cement, shaken	1,9
Cocoa beans	0,48-0,64
Cocoa powder	0,48-0,56
Coffee beans, green	0,51
Corn germ	0,34
Corn ground	0,61-0,64
Corn meal	0,64-0,72
Corn sugar	0,5
Corn, whole	0,72
Crude salt	0,72-0,83
Crushed grain	0,55-0,72
Flour (grain)	0,56-0,64
Foundry sand	1,44-1,52
Grain bran	0,18-0,3
Grain germ	0,45
Grain meal	0,45-0,6
Gravel, dry	1,5
Gravel, wet	2
Ground coffee,	0,4
Hops, exhausted, dry	0,56
Hops, exhausted, wet	0,8-0,88
Linseed extraction meal	1,23
Linseed presscake	0,63-0,8
Linseed, broken	0,65
Malt meal, dry	0,35
Malt, green, wet	1-1,04
Malt, whole	0,43-0,48
Malting barley, dry	0,4-0,48
Malting barley, wet	0,88-0,96
Oat hulls	0,13
Oatmeal	0,7
Oats, whole	0,42
Peanut extraction meal	0,64
Peanut presscake	0,5
Peanuts with hulls	0,24-0,32
Rape extration meal	0,51
Rape seed	0,64-0,77
Rapeseed presscake	0,55
Roasted coffee beans	0,35-0,42
Salt, dry, coarse	0,72-0,8
Salt, dry, fine	1,12-1,3
Sand, dry	1,44-1,6
Sand, fine, moist	1,8-1,9
Sewage sludge, dry	0,72-0,88
Soya meal, cold	0,64
Soybean broken,	0,48-0,64
Soybean presscake	0,64-0,69
Soybeans flaked,	0,29-0,42
Soybeans, whole	0,72-0,8
Starch	0,4-0,8
Straw pressed,	0,28
Straw, loose	0,04
Sugar beet	0,55-0,65
Sugar, crystalline	0,8-0,88
Sugar, raw	0,88-1,04
Sunflower extraction meal	0,36
Sunflower hulls	0,1-0,15
Sunflower presscake	0,51
Sunflower seeds dehulled	0,4
Sunflower seeds with hulls	0,44
Wheat germ	0,45
Wheat starch	0,7
Wheat, broken	0,64-0,72
Wheat, whole	0,72-0,77
Wood chips (softwood)	0,19-0,4
Woodchips	0,16-0,48

**SILOAUSTRAGSSCHNECKEN**  
LIFE-BOTTOM SCREWS



**KÄMMENDE DOPPELSCHNECKE**  
COMBING TWIN SCREW



**RUNDBODEN-KETTENFÖRDERER**  
ROUND BOTTOM CHAIN CONVEYOR



**RINGKETTENFÖRDERER**  
RING CHAIN CONVEYOR



**GASDICHTE STOPFSCHNECKE**  
GAS-TIGHT PLUG SCREW



**GASDICHTER KETTENFÖRDERER**  
GAS-TIGHT CHAIN CONVEYOR



**SENKRECHT-KETTENFÖRDERER**  
VERTICAL CHAIN CONVEYOR



**C-STYLE KETTENFÖRDERER**  
C-TYPE CHAIN CONVEYOR



**EX-GESCHÜTZTES BECHERWERK**  
EX-PROTECTED BUCKET ELEVATOR



**EINSCHNÜR-KETTENBECHERWERK**  
POSITIVE DISCHARGE CHAIN BUCKET ELEVATOR





## ILCHMANN Fördertechnik GmbH

Berta-Benz-Str. 4  
64404 Bickenbach / Germany

Telefon / Phone +49 (0) 6257 - 95745-0

Förderer allgemein / *Conveyors in general*  
Ersatzteile / *Spare parts*  
Gurtaschenförderer / *Girdle pocket elevators*

Sales@ilchmann.biz  
Spareparts@ilchmann.biz  
Sales-GTF@ilchmann.biz



[WWW.ILCHMANN.BIZ](http://WWW.ILCHMANN.BIZ)

